



ESCUELA SUPERIOR POLITÉCNICA DE CHIMBORAZO
FACULTAD DE INFORMÁTICA Y ELECTRÓNICA
ESCUELA DE DISEÑO GRÁFICO

**“PROCESO ARTESANAL DE PIEZAS CERÁMICAS,
APLICANDO ELEMENTOS VISUALES DE LA ETNIA CHIMBO
PERTENECIENTE A LA PROVINCIA DE BOLÍVAR.”**

TRABAJO DE TITULACIÓN
Tipo: PROYECTO TÉCNICO
Para optar el Grado Académico de:
INGENIERO EN DISEÑO GRÁFICO

AUTORES: JOSELYN NATALIA CHÁVEZ DAQUILEMA
ERIK DANILO NARANJO CASTRO
TUTORA: LIC. PAULINA PAULA ALARCÓN MG.

Riobamba-Ecuador

2018

©2018, Joselyn Natalia Chávez Daquilema y Erik Danilo Naranjo Castro

Se autoriza la reproducción total o parcial, con fines académicos, por cualquier medio o procedimiento, incluyendo la cita bibliográfica del documento, siempre y cuando se reconozca el Derecho de Autor

**ESCUELA SUPERIOR POLITÉCNICA DE
CHIMBORAZO FACULTAD DE INFORMÁTICA Y
ELECTRÓNICA ESCUELA DE DISEÑO GRÁFICO**

El tribunal del Trabajo de Titulación certifica que: El Proyecto Técnico denominado: **“PROCESO ARTESANAL DE PIEZAS CERÁMICAS, APLICANDO ELEMENTOS VISUALES DE LA ETNIA CHIMBO PERTENECIENTE A LA PROVINCIA DE BOLÍVAR.”**, de responsabilidad de los señores Joselyn Natalia Chávez Daquilema y Erik Danilo Naranjo Castro, ha sido minuciosamente revisado por los Miembros del Tribunal del Trabajo de Titulación, quedando autorizada su presentación.

NOMBRE	FIRMA	FECHA
Dr. Julio Santillán VICEDECANO DE LA FACULTAD DE INFORMÁTICA Y ELECTRÓNICA
Lcdo. Fabián Calderón DIRECTOR ESCUELA DE DISEÑO GRÁFICO
Lic. Paulina Paula DIRECTORA TRABAJO DE TITULACIÓN
Lic. Fabián Calderón MIEMBRO DEL TRIBUNAL

Nosotros, **Joselyn Natalia Chávez Daquilema y Erik Danilo Naranjo Castro**, somos responsables de las ideas, doctrinas y resultados expuestos en este Trabajo de titulación y el patrimonio intelectual del Trabajo de titulación pertenece a la **Escuela Superior Politécnica de Chimborazo**.

Joselyn Natalia Chávez Daquilema

Erik Danilo Naranjo Castro

DEDICATORIA

Dedico este trabajo de titulación a Dios por darme la vida, por ser el responsable de guiarme en mis logros y me ha permitido cumplir cada una de mis metas propuestas con el ánimo y las fuerzas necesarias para cumplir cada una de estas en mi vida. A mis padres Alis Aquiles Chávez y María Daquilema por el amor y el apoyo incondicional, por darme el ejemplo de esfuerzo y trabajo constante desde mis primeros pasos.

A mis hermanos Mauro, Jenny, Sofía, a mi cuñada Estefanía, a mi sobrino Liam, a mi prima Camila y a mi pareja Erik Naranjo porque me enseñaron a soñar, confiar, luchar y a vivir de una manera constante y tener perseverancia día a día para poder conseguir un futuro mejor. A todos mis amigos y a mis profesores, quienes me ayudaron a construir nuevos conocimientos para formarme como una persona preparada para el mundo laboral y personal.

Joselyn

Dedico este trabajo de titulación a mis padres; Aída Trinidad Castro Castro y Edwin Patricio Naranjo Cando; por ser los pilares fundamentales en mi vida, en especial a mi mamita por su amor incondicional que me brinda, sus retadas y consejos que hoy en día se reflejan en mí, además su enorme sacrificio que está haciendo en otro país, a mi hermanita amada Cinthya Jazmín Naranjo Castro por ese apoyo moral e incondicional, a mi pareja Joselyn Chávez por todo ese apoyo, amor brindado todo este tiempo y mi tutora del proyecto de titulación Lcda. Paulina Paula por el apoyo, paciencia al realizar este trabajo.

Erik

AGRADECIMIENTO

Agradezco a Dios, a mi Divino Niño y a mí Virgencita del Agua Santa por permitir mi existencia y brindarles la vida a cada una de las personas que me han apoyado a lo largo de este camino, para cumplir esta meta propuesta en mi vida, en especial a mis padres, que han sacrificado muchas cosas para brindarme lo necesario, a mis hermanos, mi cuñada, mi sobrino, prima y a mi pareja por apoyarme en cada una de mis metas y por los consejos brindados en todo este tiempo.

A mis profesores que durante todos mis años de estudio siempre me impartieron conocimientos y de esta manera hicieron que mi camino universitario sea de mucho agrado, permitiéndome aprender nuevas cosas en sus aulas y de manera muy especial a mi directora de mi proyecto de titulación Lcda. Paulina Paula por ayudarme, guiarme, por la paciencia y la dedicación en la elaboración de este trabajo, a todos y cada uno muchísimas gracias por el apoyo brindado.

Joselyn

Agradezco con mucho amor, a Dios y a mí Virgencita Dolorosa, quienes con luz iluminan mi mente, por ello les debo cuanto soy y me dan fuerza para lograr mis metas, a mis padres quienes han sacrificado muchas cosas para poder darme lo necesario, a mi hermana por el apoyo emocional además por apoyarme en cada una de mis metas cumplidas y los consejos brindados en todo este tiempo.

A mis profesores que con sus conocimientos impartidos en clases durante todos estos años fueron de provecho en el campo estudiantil e hicieron que mi vida universitaria sea un camino lleno de mucho aprendizaje que me ayudaran en mi vida profesional y laboral, agradezco de manera muy especial a mi directora a la Lcda. Paulina Paula que gracias a ella he podido culminar con este proyecto de titulación, a todos y cada uno muchísimas gracias.

Erik

ÍNDICE DE CONTENIDOS

ÍNDICE DE CONTENIDOS.....	vii
ÍNDICE DE TABLAS.....	xiii
ÍNDICE DE FIGURAS.....	xiv
ÍNDICE DE GRÁFICOS.....	xvi
ÍNDICE DE FOTOGRAFÍA.....	xvii
ÍNDICE DE FICHAS DE FOTOGRAFÍA.....	xix
ÍNDICE DE FICHAS DE DIGITALIZACIÓN.....	xxiii
RESUMEN	xxv
ABSTRACT	xxvi
INTRODUCCIÓN	1
CAPÍTULO I	
1. MARCO TEÓRICO	7
1.1 Introducción.....	7
1.2 Cultura	7
1.2.1 Definición	7
1.2.2 Elementos culturales	8
1.2.3 Patrimonio Cultural	9
1.2.3.1 Definición	9
1.2.4 Tipos de Patrimonio cultural	9
1.3 Etnografía	14
1.3.1 Definición	14
1.3.2 Tipos de etnografías	14
1.3.2.1 Etnografía Ilustrada	14
1.3.2.2 Etnografía científica.....	15
1.3.2.3 Otros tipos de etnografías.....	16
1.3.3 Proceso Etnográfico	16
1.4 Antropología cultural.....	20

1.4.1	<i>Definición</i>	20
1.4.2	<i>Ramas de la antropología</i>	21
1.4.3	<i>Herramientas de recolección de datos</i>	21
1.4.4	<i>Antropología cultural en el Ecuador</i>	22
1.5	<i>Etnia Chimbo</i>	23
1.5.1	<i>Historia</i>	23
1.5.1.1	<i>Nuevas corrientes que se acercan a la realidad</i>	24
1.5.1.2	<i>Periodos de los chimbos</i>	24
1.5.2	<i>Distribución del territorio</i>	27
1.5.3	<i>Orígenes del nombre</i>	29
1.5.3.1	<i>Otros orígenes del nombre</i>	30
1.5.4	<i>Chimbo representativo en los Incas</i>	30
1.5.5	<i>Actividades que realizaban los Chimbos</i>	30
1.5.5.1	<i>Cinco pisos ecológicos</i>	31
1.5.5.2	<i>El oro</i>	32
1.5.6	<i>Arquitectura de los Chimbos</i>	33
1.6	<i>Diseño gráfico</i>	33
1.6.1	<i>Definición</i>	33
1.6.2	<i>Elementos y categorías compositivos</i>	34
1.7	<i>Semiótica</i>	37
1.7.1	<i>Introducción a la semiótica</i>	37
1.7.2	<i>Significado y significante</i>	37
1.7.2.1	<i>El signo</i>	37
1.7.3	<i>La composición simbólica</i>	38
1.7.4	<i>Semiótica y la cultura</i>	38
1.8	<i>Cerámica</i>	40
1.8.1	<i>Definición</i>	40
1.8.2	<i>La expresión en la cerámica</i>	41
1.8.3	<i>Características</i>	42

1.8.3.1	<i>Plasticidad</i>	42
1.8.3.2	<i>Higroscópica</i>	43
1.8.3.3	<i>Merma</i>	43
1.8.3.4	<i>Refractariedad</i>	44
1.8.3.5	<i>Porosidad</i>	44
1.8.3.6	<i>Color</i>	45
1.8.4	<i>Técnicas</i>	45
1.8.4.1	<i>Modela libre</i>	45
1.8.4.2	<i>Modelado por expansión</i>	46
1.8.4.3	<i>Modelado por placas</i>	46
1.8.4.4	<i>Modelado por rollos</i>	47
1.8.4.5	<i>Molde</i>	47
1.8.4.6	<i>Bruñido</i>	48
1.8.4.7	<i>Pulir</i>	48
1.8.5	<i>Técnicas de decoración</i>	49
1.8.5.1	<i>Pigmentos minerales y vegetales</i>	49
1.8.5.2	<i>Pintura precocción</i>	49
1.8.5.3	<i>Pintura postcocción</i>	50
1.8.5.4	<i>Pintura negativa</i>	50
1.8.5.5	<i>Engobe</i>	51
1.8.5.6	<i>Incisión</i>	51
1.8.5.7	<i>Escisión</i>	52
1.8.5.8	<i>Calado</i>	52
1.8.5.9	<i>Aplicación o pastillaje</i>	53
1.8.6	<i>Tipos de arcilla</i>	53
1.8.6.1	<i>Gres</i>	53
1.8.6.2	<i>Porcelana</i>	54
1.8.6.3	<i>Loza blanca</i>	54
1.7.6.4	<i>Porcelana de huesos</i>	55

1.8.7	<i>Proceso artesanal de piezas cerámicas</i>	55
1.8.7.1	<i>Tipos de cerámicas decorativas</i>	56
1.9	Conclusión del marco teórico	58

CAPÍTULO II

2.	MARCO METODOLÓGICO	59
2.1	Introducción	59
2.2	Definición del problema y alcance.	59
2.3	Diseño de investigación	60
2.3.1	<i>Tipos de investigación</i>	60
2.4	Métodos y Técnicas	60
2.4.1	<i>Método</i>	60
2.4.2	<i>Técnicas</i>	61
2.4.3	<i>Instrumentos</i>	61
2.5	Población y muestra	62
2.6	Herramientas de Investigación	63
2.6.1	<i>Cuestionario de la encuesta</i>	63
2.6.2	<i>Modelo del cuestionario</i>	64
2.6.3	<i>Cuestionario de la entrevista</i>	64
2.6.4	<i>Modelo de la entrevista</i>	64
2.6.5	<i>Proceso investigativo</i>	64
2.6.6	<i>Proceso de diseño</i>	65
2.6.7	<i>Conclusión del análisis estadístico</i>	75
2.6.8	<i>Análisis de los resultados de las entrevistas</i>	76
2.6.9	<i>Conclusión del análisis de las entrevistas</i>	77
2.6.10	<i>Fichas de Fotografía</i>	78
2.7	Análisis de las piezas cerámicas de realce de la Etnia Chimbo	114
2.8	Análisis de los vestigios de realce de la Etnia Chimbo	146
2.9	Conclusión del marco metodológico	155

CAPÍTULO III	156
3. MARCO DE RESULTADOS	156
3.1 Introducción	156
3.2 Resultados de las formas de los vestigios de la etnia Chimbo	156
3.3 Resultados de los íconos identificados de los vestigios de la etnia Chimbo	159
3.4 Resultados de los íconos compositivos de los vestigios de la etnia Chimbo	160
3.5 Resultados de la cromática de los vestigios de la etnia Chimbo	161
3.6 Propuestas	163
<i>3.6.1 Propuestas de los diseños con elementos visuales de la etnia chimbo</i>	169
<i>3.6.1.1 Propuesta diseño 1</i>	169
<i>3.6.1.2 Propuesta diseño 2</i>	169
<i>3.6.1.3 Propuesta diseño 3</i>	170
<i>3.6.1.4 Propuesta diseño 4</i>	170
<i>3.6.1.5 Propuesta diseño 5</i>	171
<i>3.6.1.6 Propuesta diseño 6</i>	171
<i>3.6.1.7 Propuesta diseño 7</i>	172
<i>3.6.1.8 Propuesta diseño 8</i>	172
<i>3.6.1.9 Propuesta diseño 9</i>	173
<i>3.6.1.10 Propuesta diseño 10</i>	173
<i>3.6.1.11 Propuesta diseño 11</i>	174
<i>3.6.1.12 Propuesta diseño 12</i>	174
<i>3.6.1.13 Propuesta diseño 13</i>	175
<i>3.6.1.14 Propuesta diseño 14</i>	175
<i>3.6.1.15 Propuesta diseño 15</i>	176
<i>3.6.1.16 Propuesta diseño 16</i>	176
<i>3.6.1.17 Propuesta diseño 17</i>	177
<i>3.6.1.18 Propuesta diseño 18</i>	177
<i>3.6.1.19 Propuesta diseño 19</i>	178

3.6.1.20	<i>Propuesta diseño 20</i>	178
3.6.1.21	<i>Propuesta diseño 21</i>	179
3.7	Identidad Visual	179
3.7.1	<i>Marca</i>	179
3.7.1.1	<i>Manual de marca</i>	179
3.8	Medios Gráficos y de publicidad	185
3.8.1	<i>Segmento de mercado</i>	185
3.8.2	<i>Propuestas medios gráficos y de publicidad</i>	186
3.9	Conclusión del marco de resultados	196
	CONCLUSIONES	197
	RECOMENDACIONES	198
	BIBLIOGRAFÍA	
	ANEXOS	

ÍNDICE DE TABLAS

Tabla 1-1:	Patrimonio	13
Tabla 2-1:	Herramientas de recolección de datos	21
Tabla 3-1:	Elementos	34
Tabla 4-1:	Categorías	35
Tabla 5-1:	Tipos de cerámica.....	56
Tabla 1-2:	Listado de Personas para la encuesta.....	62
Tabla 2-2:	Listado de Personas para la entrevista.....	63
Tabla 3-2:	Listado de Personas	76
Tabla 4-2:	Análisis de Las entrevistas	76
Tabla 1-3:	Ficha de codificación de símbolos.....	157
Tabla 2-3:	Ficha de codificación.....	159
Tabla 3-3:	Ficha de codificación de íconos compositivos	160
Tabla 4-3:	Ficha de codificación de la cromática	162

ÍNDICE DE FIGURAS

Figura 1-3:	Bocetos.....	164
Figura 2-3:	Bocetos.....	164
Figura 3-3:	Bocetos.....	165
Figura 4-3:	Armado de propuestas.....	166
Figura 5-3:	Bocetos.....	166
Figura 6-3:	Propuesta sin aplicar color	167
Figura 7-3:	Propuesta con aplicación de color.....	167
Figura 8-3:	Propuesta sin correcciones	168
Figura 9-3:	Propuesta con correcciones.....	168
Figura 10-3:	Portada Manual	180
Figura 11-3:	Introducción	180
Figura 12-3:	Marca	181
Figura 13-3:	Retícula	181
Figura 14-3:	Usos variantes	182
Figura 15-3:	Uso de colores.....	182
Figura 16-3:	Aplicación de marca	183
Figura 17-3:	Tipografía.....	183
Figura 18-3:	Tipografía.....	184
Figura 19-3:	Aplicaciones corporativas.....	184
Figura 20-3:	Etiqueta 1	186
Figura 21-3:	Portada	187
Figura 22-3:	Introducción	187
Figura 23-3:	Diseño 1	188
Figura 24-3:	Diseño 2	188
Figura 25-3:	Diseño 3	189
Figura 26-3:	Diseño 4	189
Figura 27-3:	Diseño 5	190

Figura 28-3: Diseño 6	190
Figura 29-3: Diseño 7	191
Figura 30-3: Diseño 8	191
Figura 31-3: Diseño 9	192
Figura 32-3: Diseño 10	192
Figura 33-3: Packaging	193
Figura 34-3: Packaging	194
Figura 35-3: Roll up	195

ÍNDICE DE GRÁFICOS

Gráfico 4-2:	Tabulación pregunta 4	69
Gráfico 5-2:	Tabulación pregunta 5	70
Gráfico 6-2:	Tabulación pregunta 6	71
Gráfico 7-2:	Tabulación pregunta 7	72
Gráfico 8-2:	Tabulación pregunta 8	72
Gráfico 9-2:	Tabulación pregunta 9	73
Gráfico 10-2:	Tabulación pregunta 10	74
Gráfico 11-2:	Tabulación pregunta 11	75

ÍNDICE DE FOTOGRAFÍA

Fotografía 1-1:	Basílica de Quito	10
Fotografía 2-1:	Danza Paul Arregui Saltos- Guaranda.....	11
Fotografía 3-1:	Lagunas del Atillo	13
Fotografía 4-1:	Distribución de tribus-Parte posterior del Tambo de Chuquipungo.....	23
Fotografía 5-1:	Reconstrucción de los planos del tambo.....	25
Fotografía 6-1:	Hombre Chimbo	26
Fotografía 7-1:	Mapa de los chimbos	27
Fotografía 8-1:	Rostros de los niños de la etnia Chimbo.....	31
Fotografía 9-1:	Transportación de la sal.....	32
Fotografía10-1:	Plasticidad.....	42
Fotografía 11-1:	Higroscópica.....	43
Fotografía 12-1:	Merma.....	43
Fotografía13-1:	Refractariedad.....	44
Fotografía 14-1:	Porosidad	44
Fotografía15-1:	Color	45
Fotografía16-1:	Modelado libre.....	45
Fotografía 17-1:	Modelado por expansión	46
Fotografía18-1:	Modelado por placas.....	46
Fotografía 19-1:	Modelado por rollos.....	47
Fotografía20-1:	Molde.....	47
Fotografía21-1:	Bruñido	48
Fotografía 22-1:	Pulir	48
Fotografía 23-1:	Pigmentos minerales y vegetales	49
Fotografía 24-1:	Pintura precocción	49
Fotografía 25-1:	Pintura postcocción	50
Fotografía 26-1:	Pintura negativa	50
Fotografía27-1:	Engobe	51

Fotografía 28-1:	Incisión	51
Fotografía 29-1:	Escisión.....	52
Fotografía 30-1:	Calado.....	52
Fotografía 31-1:	Aplicación o pastillaje	53
Fotografía 32-1:	Gres.....	53
Fotografía 33-1:	Porcelana	54
Fotografía 34-1:	Porcelana	54
Fotografía 35-1:	Porcelana	55

ÍNDICE DE FICHAS DE FOTOGRAFÍA

Ficha de fotografía 1-2:	Pieza 1	78
Ficha de fotografía 2-2:	Pieza 2	79
Ficha de fotografía 3-2:	Pieza 3	79
Ficha de fotografía 4-2:	Pieza 4	79
Ficha de fotografía 5-2:	Pieza 5	80
Ficha de fotografía 6-2:	Pieza 6	80
Ficha de fotografía 7-2:	Pieza 7	80
Ficha de fotografía 8-2:	Pieza 8	81
Ficha de fotografía 9-2:	Pieza 9	81
Ficha de fotografía 10-2:	Pieza 10	81
Ficha de fotografía 11-2:	Pieza 11	82
Ficha de fotografía 12-2:	Pieza 12	82
Ficha de fotografía 13-2:	Pieza 13	82
Ficha de fotografía 14-2:	Pieza 14	83
Ficha de fotografía 15-2:	Pieza 15	83
Ficha de fotografía 16-2:	Pieza 16	83
Ficha de fotografía 17-2:	Pieza 17	84
Ficha de fotografía 18-2:	Pieza 18	84
Ficha de fotografía 19-2:	Pieza 19	84
Ficha de fotografía 20-2:	Pieza 20	85
Ficha de fotografía 21-2:	Pieza 21	85
Ficha de fotografía 22-2:	Pieza 22	85
Ficha de fotografía 23-2:	Pieza 23	86
Ficha de fotografía 24-2:	Pieza 24	86
Ficha de fotografía 25-2:	Pieza 25	86
Ficha de fotografía 26-2:	Pieza 26	87
Ficha de fotografía 27-2:	Pieza 27	87

Ficha de fotografía 28-2:	Pieza 28	87
Ficha de fotografía 29-2:	Pieza 29	88
Ficha de fotografía 30-2:	Pieza 30	88
Ficha de fotografía 31-2:	Pieza 31	88
Ficha de fotografía 32-2:	Pieza 32	89
Ficha de fotografía 33-2:	Pieza 33	89
Ficha de fotografía 34-2:	Pieza 34	89
Ficha de fotografía 35-2:	Pieza 35	90
Ficha de fotografía 36-2:	Pieza 36	90
Ficha de fotografía 37-2:	Pieza 37	90
Ficha de fotografía 38-2:	Pieza 38	91
Ficha de fotografía 39-2:	Pieza 39	91
Ficha de fotografía 40-2:	Pieza 40	91
Ficha de fotografía 41-2:	Pieza 41	92
Ficha de fotografía 42-2:	Pieza 42	92
Ficha de fotografía 43-2:	Pieza 43	92
Ficha de fotografía 44-2:	Pieza 44	93
Ficha de fotografía 45-2:	Pieza 45	93
Ficha de fotografía 46-2:	Pieza 46	93
Ficha de fotografía 47-2:	Pieza 47	94
Ficha de fotografía 48-2:	Pieza 48	94
Ficha de fotografía 49-2:	Pieza 49	94
Ficha de fotografía 50-2:	Pieza 50	95
Ficha de fotografía 51-2:	Pieza 51	95
Ficha de fotografía 52-2:	Pieza 52	95
Ficha de fotografía 53-2:	Pieza 53	96
Ficha de fotografía 54-2:	Pieza 54	96
Ficha de fotografía 55-2:	Pieza 55	96
Ficha de fotografía 56-2:	Pieza 56	97

Ficha de fotografía 57-2:	Pieza 57	97
Ficha de fotografía 58-2:	Pieza 58	97
Ficha de fotografía 59-2:	Pieza 59	98
Ficha de fotografía 60-2:	Pieza 60	98
Ficha de fotografía 61-2:	Pieza 61	98
Ficha de fotografía 62-2:	Pieza 62	99
Ficha de fotografía 63-2:	Pieza 63	99
Ficha de fotografía 64-2:	Pieza 64	99
Ficha de fotografía 65-2:	Pieza 65	100
Ficha de fotografía 66-2:	Pieza 66	100
Ficha de fotografía 67-2:	Pieza 67	100
Ficha de fotografía 68-2:	Pieza 68	101
Ficha de fotografía 69-2:	Pieza 69	101
Ficha de fotografía 70-2:	Pieza 70	101
Ficha de fotografía 71-2:	Pieza 71	102
Ficha de fotografía 72-2:	Pieza 72	102
Ficha de fotografía 73-2:	Pieza 73	102
Ficha de fotografía 74-2:	Pieza 74	103
Ficha de fotografía 75-2:	Pieza 75	103
Ficha de fotografía 76-2:	Pieza 76	103
Ficha de fotografía 77-2:	Pieza 77	104
Ficha de fotografía 78-2:	Pieza 78	104
Ficha de fotografía 79-2:	Pieza 79	104
Ficha de fotografía 80-2:	Pieza 80	105
Ficha de fotografía 81-2:	Pieza 81	105
Ficha de fotografía 82-2:	Pieza 82	105
Ficha de fotografía 83-2:	Pieza 83	106
Ficha de fotografía 84-2:	Pieza 84	106
Ficha de fotografía 85-2:	Pieza 85	106

Ficha de fotografía 86-2:	Pieza 86	107
Ficha de fotografía 87-2:	Pieza 87	107
Ficha de fotografía 88-2:	Pieza 88	107
Ficha de fotografía 89-2:	Pieza 89	108
Ficha de fotografía 90-2:	Pieza 90	108
Ficha de fotografía 91-2:	Pieza 91	108
Ficha de fotografía 92-2:	Pieza 92	109
Ficha de fotografía 93-2:	Pieza 93	109
Ficha de fotografía 94-2:	Pieza 94	109
Ficha de fotografía 95-2:	Pieza 95	110
Ficha de fotografía 96-2:	Pieza 96	110
Ficha de fotografía 97-2:	Pieza 97	110
Ficha de fotografía 98-2:	Pieza 98	111
Ficha de fotografía 99-2:	Pieza 99	111
Ficha de fotografía 100-2:	Pieza 100	111
Ficha de fotografía 101-2:	Pieza 101	112
Ficha de fotografía 102-2:	Pieza 102	112
Ficha de fotografía 103-2:	Pieza 103	112
Ficha de fotografía 104-2:	Pieza 104	113
Ficha de fotografía 105-2:	Pieza 105	113
Ficha de fotografía 106-2:	Pieza 106	113
Ficha de fotografía 107-2:	Pieza 107	114

ÍNDICE DE FICHAS DE DIGITALIZACIÓN

Ficha de digitalización 1-2:	Pieza 1	115
Ficha de digitalización 2-2:	Pieza 2, 26, 31	116
Ficha de digitalización 3-2:	Pieza 3	117
Ficha de digitalización 4-2:	Pieza 4	118
Ficha de digitalización 5-2:	Pieza 5, 8, 45	119
Ficha de digitalización 6-2:	Pieza 6	120
Ficha de digitalización 7-2:	Pieza 7, 57	121
Ficha de digitalización 8-2:	Pieza 9, 10, 12, 20, 28, 47	122
Ficha de digitalización 9-2:	Pieza 13, 19, 23, 32, 37, 38, 71	123
Ficha de digitalización 10-2:	Pieza 15, 16, 17, 22, 33, 35, 41, 44, 46, 64, 65, 67, 70	124
Ficha de digitalización 11-2:	Pieza 18, 60	125
Ficha de digitalización 12-2:	Pieza 21	126
Ficha de digitalización 13-2:	Pieza 24	127
Ficha de digitalización 14-2:	Pieza 25, 27	128
Ficha de digitalización 15-2:	Pieza 29, 30	129
Ficha de digitalización 16-2:	Pieza 34	130
Ficha de digitalización 17-2:	Pieza 36, 42, 56	131
Ficha de digitalización 18-2:	Pieza 39	132
Ficha de digitalización 19-2:	Pieza 40, 66	133
Ficha de digitalización 20-2:	Pieza 43, 68	134
Ficha de digitalización 21-2:	Pieza 48, 50	135
Ficha de digitalización 22-2:	Pieza 49	136
Ficha de digitalización 23-2:	Pieza 51	137
Ficha de digitalización 24-2:	Pieza 52	138
Ficha de digitalización 25-2:	Pieza 53	139
Ficha de digitalización 26-2:	Pieza 54	140
Ficha de digitalización 27-2:	Pieza 55, 69	141

Ficha de digitalización 28-2:	Pieza 58.....	142
Ficha de digitalización 29-2:	Pieza 59.....	143
Ficha de digitalización 30-2:	Pieza 61, 62.....	144
Ficha de digitalización 31-2:	Pieza 63.....	145
Ficha de digitalización 32-2:	Pieza 72, 111.....	146
Ficha de digitalización 33-2:	Pieza 74, 75, 76.....	147
Ficha de digitalización 34-2:	Pieza 77.....	148
Ficha de digitalización 35-2:	Pieza 78.....	149
Ficha de digitalización 36-2:	Pieza 79.....	150
Ficha de digitalización 37-2:	Pieza 80, 81.....	151
Ficha de digitalización 38-2:	Pieza 82, 83, 84, 85, 87, 89, 98, 99, 100, 102, 103, 106.....	152
Ficha de digitalización 39-2:	Pieza 86, 88, 105.....	153
Ficha de digitalización 40-2:	Pieza 90, 91, 92, 93, 94, 95, 96, 97.....	154

RESUMEN

El objetivo de la investigación fue aplicar elementos visuales de la etnia Chimbo, Provincia de Bolívar, en el proceso artesanal de piezas cerámicas, para intentar recuperar y difundir las mismas. Se recopiló información a través de cinco personas que han vivido más de 50 años en la provincia, quienes aportaron con información de relevancia acerca de los lugares donde reposan los vestigios, lo que permitió documentar por medio de fichas de fotografía más de 72 piezas cerámicas, las cuales se analizaron mediante fichas de digitalización, determinando la cromática y la gráfica de cada una de las piezas, lo cual nos sirvió para el diseño de variantes compositivas. Para la etnia Chimbo se encontró información a través de libros que se encuentran en algunas de las bibliotecas y en museos de la ciudad, se fotografió y se analizó cada una de las piezas, obteniendo formas, colores, iconos que ayudaron a la creación de nuevas propuestas para piezas cerámicas, diseñadas siguiendo la metodología proyectual de Bruno Munari. Se validaron las propuestas mediante una encuesta aplicada a mujeres de la provincia teniendo un 100% de aceptación en los estilos y colores, determinando también que el 70% se elaboran de forma mixta (artesanal e industrial) y el 30% de forma artesanal, una vez aceptadas las propuestas se elaboró la identidad visual a través de un manual de marca en el que se establece el uso de la misma en diferentes aplicaciones, se elaboraron algunos medios de publicidad para la difusión que comprenden un catálogo, roll up, etiqueta y un packaging. Se concluyó que las propuestas en conjunto con la marca y los medios de publicidad serán una guía para la elaboración y difusión de la etnia, por lo que se recomienda elaborar propuestas que aporten a la identidad a través del diseño.

PALABRAS CLAVES: <TECNOLOGÍA Y CIENCIAS DE LA INGENIERÍA>, <DISEÑO GRÁFICO>, <PROCESO ARTESANAL>, <ETNIA CHIMBO>, <PIEZAS CERÁMICAS>, <ELEMENTOS VISUALES>, <IDENTIDAD VISUAL>, <MEDIOS DE DIFUSIÓN>.

ABSTRACT

The research objective was to apply visual the Chimbo ethnic group visual elements, Bolivar province, in the artisan process of ceramic pieces, to recover and disseminate them. Information was collected through five people who have lived more than 50 years in the province, who contributed with relevance information about places where the vestiges rest, which allowed to document by means of photo cards more than 72 ceramic pieces, the ones that were analyzed by means of digitalization cards, determining in each one of the pieces the chromatic and the graph , which served us to the compositional variants design. For the Chimbo ethnic group, information was found through books found in some of the libraries and city museums. Each of the pieces was photographed and analyzed, obtaining shapes, colors, icons that helped to create new ceramic pieces proposals, designed following Bruno Munari's projectual methodology. The proposals were validated by means of a survey applied to women of the province having 100% acceptance in styles and colors, also determining that 70% were elaborated in a mixed way (artisanal and industrial) and 30% in an artisanal way, Once the proposals were accepted, the visual identity was elaborated through a manual brand in which the use of the same was established in different applications, some advertising means were created for diffusion that include a catalog, roll up, label and a packaging It was concluded that the proposals together with the brand and the advertising media will be a guide for elaboration and diffusion of the ethnic group, so it is recommended to elaborate proposals that contribute to the identity through the design.

KEY WORDS: <TECHNOLOGY AND SCIENCE OF ENGINEERING>, <GRAPHIC DESIGN>, <ARTISAN PROCESS>, <ETNIA CHIMBO>, <CERAMIC PIECES>, <VISUAL ELEMENTS>, <VISUAL IDENTITY>, <MEANS OF DIFFUSION>.

INTRODUCCIÓN

Antecedentes:

En la época precolombina, la hoy llamada provincia de Bolívar se encontró poblada por la etnia de los Chimbos, esta fue una de las etnias más numerosas de indígenas que ocupaban todo el territorio de la hoy llamada provincia de Bolívar y una de las partes de las provincias de Chimborazo y de los Ríos de la República del Ecuador.

La etnia de los Chimbos se encontraba en la zona norte de la provincia de Bolívar. Tenía una monarquía federativa, donde cada curaca gobernaba independientemente su propio pueblo; pero en casos graves y extremadamente relativos al bienestar general de pueblo, todos los jefes se juntaban a deliberar en asamblea común, presidida por el régulo. Los pueblos formaron parte del Reino de Quito, hasta la llegada y posterior conquista de los incas. Probablemente, dicen que cuando Túpac Yupanqui regresó desde Quito hasta Cuzco, utilizó la ruta relativamente accesible que desciende desde el callejón andino, pasando por los páramos del volcán Chimborazo, y que desciende por el valle del río Chimbo hasta alcanzar la llanura costera.

Durante la etapa Colonial fueron creados algunos corregimientos, entre estos, la de los Chimbos, se tomó mucho en cuenta la ubicación que esta tenía ya que se encontraba en un punto estratégico entre la costa y sierra, uno de los mejores beneficios era que tenían una buena fertilidad de su suelo, la variedad del clima, de sus productos y la calidad de sus habitantes.

Los Chimbos eran grandes constructores de montículos, rústicos y rudimentarios de un barro grueso y duro.

Una de las primeras referencias históricas de la cultura Chimbo hecha por Cieza León en 1548, los Chimbos tenían su lengua nativa que era el Kichwa y según estudios dicen que los Chimbos eran cuzqueños y la mitad mitimaes incas.

Existían diferentes grupos o ayllus que conformaban la etnia de los Chimbos y ellos era los Azancotos, Chapacotos, Chimbas, Guanujos, Guarandas, estos eran los primeros y los principales grupos que resaltaban la etnia Chimbo.

Según la historia dice que cuando desapareció el imperio de los incas, los grupos se establecieron en Chimbo. A partir de año 1536 empezaron a ser víctimas constantes de la colonización, pero eran unas de las etnias más guerreras que tenían sus amistades con las culturas vecinas.

La etnia Chimbo fue muy importante de la época prehispánica.

Del diagnóstico realizado en Chimbo se desprende como aspectos del problema lo siguiente: Al no existir alguna nada de la etnia Chimbo se desconoce los iconos más representativos de esta etnia, se desconoce también que hay ausencia arqueológica de los vestigios alfareros de la etnia y tampoco en los platos contemporáneos no se evidencia la existencia de apropiaciones de la iconología de la etnia Chimbo, por lo que es necesario contar con un registro iconológico, además, es indispensable hacer una propuesta de nuevos platos artesanales que incorporen los elementos de la iconología de la etnia Chimbo.

Los pocos datos existentes de la historia de la ciudad fueron hechos por corregidor de Chimbo, Miguel de Cantos que escribió en 1581 sobre la ciudad de Guaranda. En el año de 1592, Guaranda ya se consolida como una pequeña población, dentro del Corregimiento de Chimbo (fundado en 1581).

En el siglo XVIII, Guaranda se convirtió en el centro comercial más importante de la región, es por esto que en 1702 se fundó el Corregimiento de Guaranda; mientras en 1776 desaparece el Corregimiento de Chimbo y se le asigna a Guaranda toda su jurisdicción. Fue elevada a Villa el 11 de noviembre de 1811, su independencia fue el 10 de noviembre de 1820, y se constituyó como cantón el 23 de junio de 1824.

Los lugares más representativos de la etnia Chimbo es Salinas de Guaranda donde realizaban la producción de la sal y utilizaban ollas de barro, vasijas donde cocían la sal para luego comercializar con las culturas vecinas.

En la actualidad el proceso artesanal de piezas cerámicas se ha perdido y se ha empezado a realizar industrialmente con un proceso más rápido y con decoraciones de diferentes formas y perdiendo la identidad cultural de nuestros pueblos.

Al ser los elementos visuales la base del diseño se puede decir que se está formando una sola pequeña parte de la etnia, sin embargo, no tienen una línea de diseño que ayuden a la conceptualización de manera clara, para la realización de diseño para las diferentes piezas artesanales cerámicas por lo que se debe de conocer de más de cerca de los vestigios de la etnia Chimbo.

La etnia Chimbo de la provincia de Bolívar está representada por una pequeña y relativa historia de la etnia, que se encuentran reposando en diferentes lugares de la provincia en algunos museos,

casas y colegios, como son el museo del Indio Guaranga, el museo del colegio la Magdalena, las casas de los habitantes del cantón Chimbo y del cantón Guaranda.

FORMULACIÓN DEL PROBLEMA

El diseño aplicado en piezas artesanales cerámicas no es difundido de una manera como rescate cultural por eso hemos visto apropiado estudiar y analizar otros símbolos iconográficos de la etnia para que sea visualizado a través de objetos que los pobladores tengan un acceso más directo.

JUSTIFICACIÓN

Justificación Teórica

El proyecto técnico pretende presentar evidencias de la importancia que tiene la etnia Chimbo en el diseño, además, se propone una nueva alternativa para la aplicación del diseño de elementos visuales en una composición gráfica de la etnia Chimbo, en piezas artesanales cerámicas.

Se valorará la identidad de la etnia Chimbo en el diseño gráfico, creando una proyección para que nuevos diseñadores generen un impacto visual a través de la propuesta de creación de un diseño de composición personalizadas en las cuales se propone mantener viva la gráfica de la etnia Chimbo.

Justificación Aplicativa

El proyecto técnico permite la experimentación de diferentes procedimientos que sean adecuados para la construcción de un diseño de composición de la etnia Chimbo para la aplicación en piezas artesanales cerámicas, que servirá de aporte en el campo visual. La creación de un diseño de composición se podría ser extrapolada a otro tipo de material o campos inexplorados. Aportando al conocimiento teórico del proceso y del diseño de nuevos productos gráficos. El diseño de composición se pretende alcanzar un alto nivel de pregnancia y apreciación de los símbolos culturales, tratando de mejorar el interés y el conocimiento de la sociedad de la zona.

OBJETIVOS

OBJETIVO GENERAL

Aplicar elementos visuales de la etnia Chimbo, Provincia de Bolívar, en el proceso artesanal de piezas cerámicas.

OBJETIVOS ESPECÍFICOS

1. Analizar los elementos más representativos de la etnia Chimbo y elaborar un registro fotográfico.
2. Determinar la gráfica y la cromática bajo las leyes compositivas del diseño, los elementos visuales de la etnia Chimbo.
3. Seleccionar los elementos visuales más representativos plasmados en los vestigios de la etnia Chimbo.
4. Crear variantes compositivas basadas en los elementos visuales de la etnia Chimbo para el proceso artesanal de cerámicas.

CAPÍTULO I

1. MARCO TEÓRICO

1.1 Introducción

En este capítulo se indaga toda la información recopilada a través de libros acerca de la cultura, definiciones, la antropología cultural y tipos, la historia de la etnia Chimbo, sus características, la etnografía, la semiótica, la cerámica y su características, la arcilla, las técnicas de decoración que se debe de tener en claro para poder realizar el presente trabajo técnico.

1.2 Cultura

1.2.1 Definición

Hay diferentes conceptos sobre este tema, pero la cultura se puede decir que es un término donde abarca todo sobre las formas diferentes de vida, cada una de las expresiones de la sociedad, como son:

- Las diferentes costumbres
- Las prácticas
- Las maneras de vivir
- Las normas
- Las diferentes maneras de ser
- Los rituales
- Las formas de comportamiento
- Su vestimenta.

Se puede establecer también las diferentes habilidades, los conocimientos, los valores y sobre todo la información que cada ser humano posee en su vida y de su historia.

La UNESCO, en 1982 declaró: la cultura permite que el ser humano tenga la capacidad de reflexión sobre sí mismo. La cultura hace que cada uno de los seres humanos, sean racionales, éticamente comprometidos con los diferentes valores. (Declaraciones de México).

1.2.2 Elementos culturales

Los elementos culturales son todos los objetos que se van desarrollando al pasar los años, siglos, incluso si hablamos de milenios, estos son los que conforman la cultura, este es un patrón de valores, de normas, de comportamientos expresando así una forma sencilla que mediante las diferentes actividades estos vayan cambiando.

Los elementos culturales son lo que representan la identidad de cada uno de los pueblos, así que con estos les ayudaran a diferenciar la forma de interpretar la vida cotidiana del mundo, mediante sus actividades que existen dentro de cada una de las culturas del mundo.

Existen seis elementos relevantes en todas las culturas:

- a) **Creencias:** Es un conjunto de ideas que tienen sentido de percepción, de comportamientos que están ligados con los diferentes eventos del pasado ya sean correctos o incorrectos que dan un propósito de vida con predicciones al futuro, dependiendo de la interpretación del pensamiento popular, de la religión y de la ciencia.
- b) **Valores:** Son reglas, normas compartidas de cada una de las culturas, que se basan en lo que es correcto, digno de respeto y deseable. Estos varían de cada uno de los individuos, así se puede establecer en valores de tono general para la vida social y cultural.
- c) **Normas y sanciones:** Son los requerimientos que establecen parámetros y reglas de la gente de lo que se puede o no puede hacer, en diferentes situaciones. Las sanciones son castigos o recompensas que una sociedad deben apearse a las normas establecidas.
- d) **Símbolos:** Estos siempre tienen un significado, ya que cada uno de los símbolos tienen una característica o una representación en particular dependiendo de la cultura que sea, los elementos son de mucha importancia para la sociedad.
- e) **Idioma o lenguaje:** Son símbolos hablados esenciales para comunicar, transmitir y cambiar los diferentes conocimientos, reglas compartidas para nuevas generaciones.

El tratar de captar, identificar un símbolo hablado es propio de cada una de las culturas, estas son normas que se han establecido mediante los diferentes símbolos y sus significados.

- f) **Tecnología:** Son los diferentes conocimientos que han involucrado los diferentes avances de la ciencia, estos pueden ser prácticos y equipos para ir mejorando las labores de los seres

humanos que se crea un ambiente físico, social y sobre todo psicológico para los avances de dicha tecnología.

1.2.3 Patrimonio Cultural

1.2.3.1 Definición

Es un conjunto integrado de artículos, que son representativos de prácticas creadas que son reconocidos por las personas, que se atribuyen en cada momento de la historia, estos bienes son lo que debemos proteger y sobre todo conservar para un futuro.

Entonces podemos decir que el Patrimonio Cultural es el que engloba todos los bienes ancestrales, los actuales y los que se encuentran presentes de un pueblo.

Estos poseen la importancia de la historia, de la ciencia, los símbolos o la estética, que estas han sido creadas por los artistas, profesionales, arquitectos, escritores sabios y músicos.

Hoy hay muchos documentos internacionales, nacionales y locales que consolidan todo sobre el patrimonio cultural, donde cada uno valora todas las entidades materiales e inmateriales de todas las distintas culturas, de carácter tradicional, inmaterial, sobre los paisajes culturales de un importante valor patrimonial.

1.2.4 Tipos de Patrimonio cultural

El Patrimonio cultural está conformado por tres tipos y cada uno de estos ha ido generando a través del transcurso de nuestra historia como las identidades culturales de cada uno de nuestros pueblos.

El patrimonio cultural está conformado por las diferentes culturas que posee todos los pueblos a nivel mundial, sus costumbres, tradiciones, ritos, danzas, su gastronomía, es lo que a cada pueblo los idénticos de una manera única.

- **Patrimonio Material o Tangible**



Fotografía 1-1: Basílica de Quito

Fuente: Imagen de Joselyn Chávez y Erik Naranjo

El patrimonio cultural material o tangible es todo aquello que podemos visualizar, es el que está presente físicamente y esto permite que se lo pueda palpar, este se divide en dos grandes grupos.

Patrimonio Mueble: Es aquel conjunto de los diferentes bienes de las comunidades, pueblos, grupos, que se puedan trasladar de un lugar a otro, sin perder el valor histórico que es parte de las memorias e identidades de cada una de las culturas.

Estos valores pueden ser: las diferentes colecciones bibliográficas, los documentales, los diferentes monumentos, en los espacios públicos, las obras de artes, las esculturas, etc.

Patrimonio Inmueble: Es aquel que se encuentra constituido por los diferentes monumentos, obras de artes, los sitios históricos, zonas arqueológicas que no se pueden trasladar de un lugar a otro, pero todos estos poseen un valor histórico muy importante dentro de las culturas.

- **Patrimonio Inmaterial o Intangible**



Fotografía 2-1: Danza Paul Arregui Saltos- Guaranda

Fuente: Imagen de Joselyn Chávez y Erik Naranjo

El patrimonio inmaterial o intangible se puede evidenciar a través de los sentidos, prácticas y expresiones vivas de nuestros antepasados y así ser transmitidas a cada uno de los descendientes ya que esto no puede ser reconocido físicamente.

Esto se puede solo evidenciar a través de lo que son las memorias y las herencias, siendo así que los antepasados pasan lo que son los actos festivos, las tradicionales orales, los rituales etc.

Estas se van desarrollando al pasar los años de miembro a miembro de alguna población y así generando identificación de la cultura.

En el año 2006 el 20 de abril entro a vigor una ley de la conferencia General de la Organización, sobre el patrimonio, entre los objetivos encontramos estos:

1. La salvaguardia del patrimonio cultural inmaterial
2. El respeto del patrimonio cultural inmaterial de las comunidades, grupos e individuos de una sociedad.

3. La sensibilización en el plano local, nacional e internacional del patrimonio cultural inmaterial de un pueblo.
4. El reconocimiento recíproco del patrimonio cultural inmaterial entre países y la cooperación y asistencia internacionales del mismo. (Convención Para La Salvaguardia Del Patrimonio Cultural Inmaterial,2003 p2)

Artes del espectáculo

Estás artes del espectáculo pueden ir desde la música instrumental, la música contemporánea y las diferentes representaciones artísticas de los pueblos, la danza, la música vocal, los bailes, estas han conservado un gran valor y así expresan lo que se ha ido realizando de generación tras generación.

Usos sociales, rituales y actos festivos

Son manifestaciones culturales, religiosas, actos festivos, los diferentes rituales y los usos sociales que tienen cada uno de los pueblos, que se han ido realizado en las diferentes fechas ya que para cada uno de ellos son importantes en que se van creando los pueblos, su historia tal y como hoy lo conocemos.

Conocimientos y usos relacionados con la naturaleza y universo

Son las diferentes creencias, de los conocimientos que tienen cada uno de los miembros de los pueblos sobre las diferentes técnicas y las habilidades gastronómicas y medicinales, ya que esto ha ido transmitiendo de generación a generación y que son muy importantes en las culturas de los pueblos y de esta manera podemos transmitir.

Técnicas ancestrales tradicionales

Son aquellas habilidades manuales que crean diferentes objetos, tejidos, construcciones, artesanías, ya que estas se han transmitido para poder mantener la cultura trabajadora de nuestros pueblos ancestrales y sobre todo la creatividad que poseían para la realización de sus objetos que no podían ser irrepetibles.

- **Patrimonio natural**



Fotografía 3-1: Lagunas del Atillo

Fuente: Imagen de Joselyn Chávez y Erik Naranjo

El patrimonio natural es toda la biodiversidad que está presente en nuestro planeta, o llamadas también áreas naturales protegidas, donde cada uno de estos sitios poseen un valor biológico, científico y estético, estos sitios son muy importantes ya que cuentan con un gran reconocimiento internacional, nacional y local, se encuentra parques nacionales, afluentes de agua dulce, flora y fauna con riesgos de extinción.

La UNESCO define algunas categorías como son:

Tabla 1-1: Patrimonio

1.-	Patrimonio documental y digital.
2.-	Ciudades históricas
3.-	Paisajes culturales.
4.-	Museos.
5.-	Artesanías
6.-	Patrimonio cultural móvil (pinturas, esculturas, grabados, entre otros).
7.-	Patrimonio cultural subacuático (sitios sumergidos de interés cultural para el hombre).
8.-	Patrimonio cinematográfico.

9.-	Literatura
10.-	Música y canciones
11.-	Sitios sagrados naturales (sitios naturales con valor religioso para algunas culturas).
12.-	Idiomas
13.-	Sitios Patrimonio Cultural
14.-	Deportes y juegos tradicionales
15.-	Tradiciones culinarias
16.-	Tradiciones orales
17.-	Medicina tradicional
18.-	Eventos festivos
19.-	Ritos y creencias
20.-	Artes escénicas (danzas, representaciones)

Fuente: NN.UU, 2002, p.22.

1.3 Etnografía

1.3.1 Definición

La etnografía es utilizada por los antropólogos como un método de estudio el cual nos ayuda a describir las diferentes tradiciones de un grupo de personas que habitan en un lugar específico. Este estudio de los pueblos sirve para poder así conocer la identidad de las comunidades en los diferentes ámbitos como son: las costumbres, las herramientas, los ritos y las formas de vida.

La etnografía también se interesa en el estudio de los comportamientos de los seres humanos, de las actividades cotidianas de un grupo de personas que conforman una sociedad, para así poderse involucrar en el alcance de la cultura, en aquellas situaciones como con las reglas, sus costumbres, sus ritos que establecen entre unos y otros para así poder comprender la comunidad.

1.3.2 Tipos de etnografías

1.3.2.1 Etnografía Ilustrada

Se basa que desde el siglo XVIII se busca la luz de la razón, por lo cual atreves de las ilustraciones de los individuos alumbran a grandes problemas de la humanidad, este es el siglo llamado el siglo de las luces o de la ilustración, así ellos buscan la manera que el hombre comprenda las creencias

y convencionalismos tradicionales para poder así ir creciendo las estructuras de una sociedad tradicional.

Según la historia colonial española, tiene un apego al pasado, debido al hecho que los españoles descubrieron el hoy llamado el nuevo mundo, muchos de los investigadores escribieron muchísima literatura etnográfica de lo descubierto. Al pasar el tiempo triunfo la razón y de esta se produjo la Ilustración, es aquí donde se estimuló a la comprobación de muchas situaciones.

Los franceses han transmitido muchos documentos etnográficos llevando a la crear de ambientes que ayudaran a la discusión de la evolución. Se van ilustrando situaciones gracias a un investigador francés, él fue recreando cada uno de los ambientes de la historia clásica, investigo mucho sobre el paralelismo entre las antiguas culturas, las diferentes culturas de los llamados indios.

A través del estudio se encuentre que todas las culturas que se encuentran en todo el mundo siempre se pueden comparar, porque cada una de ellas tiene costumbres y tradiciones distintas.

1.3.2.2 Etnografía científica

La etnografía científica nace en el siglo XIX, cuando ya había algunas etnografías, se encontraban ya con un procedimiento sobre el conocimiento, esta etnografía se desarrolla a través de las observaciones que se realizaban en los lugares que se estudiaban.

La etnografía científica nace en las grandes potencias mundiales tales como los británicos, y estadounidenses, ellos fueron los primeros en realizar esta práctica y al transcurrir el tiempo fueron esparciendo su conocimiento a todo el mundo, motivados siempre por la industrialización y para la expansión de sus territorios.

Las grandes potencias estudian diversas culturas, para conocer acerca de las misma y de esta manera realizarlo debajo su dominio, se encontraron muchos investigadores que acudían al estudio de las diferentes culturas lejanas, donde se podían estudiar sobre las mismas e ir encontrando formas de vidas diferentes, diferentes y estas siempre fueron motivadas a través de los gobiernos occidentales.

Una de las fuerzas que motivaron al estudio de estas culturas fue la antropología, está era una de las corrientes que era influencia en los países de gran Bretaña y de estados unidos, estos países

tenían muchos conocimientos en el campo de la antropología y esta lo aplicaba para la difusión de las culturas en otros territorios.

Al pasar el tiempo apareció Alemania la cual tenía la mayoría de los territorios conquistados, en cada uno de estos lugares que empezaron el estudio era muy rico en grandes costumbres y tradiciones, de esta manera fueron consolidando la teoría difusionista de las culturas.

1.3.2.3 Otros tipos de etnografías

- Etnografía descriptiva: Es aquella que describe y sus destinatarios son los del mundo académico o llamado también mundo etnográfico.
- Etnografía activa: Es aquel que se encarga como diagnóstico cultural, ya que puede ser aceptada o no, en fin, si resuelve los problemas de la comunidad

1.3.3 Proceso Etnográfico

El proceso etnográfico es llamado o conocido también como trabajo de campo, donde se realiza este proceso a través de la observación, a continuación, presentan los siguientes pasos:

- **Demarcación del campo:** Corresponde a la elección, redacción de un proyecto, de un presupuesto y la aprobación de un proyecto. Además para poder realizar un buen trabajo de campo hay que conocer diversos factores como lo son los: Psicológicos, económico, institucionales, coyunturas.

Hoy en día los lectores de las investigaciones son muy pocos ya que no se van dando la importancia que se necesita en estos tipos de investigaciones, ya no se interesan en conocer sobre las tribus primitivas, las tribus urbanas o la que hoy en día se conoce como la colonialista.

En la redacción de un proyecto se debe siempre poner en consideración algunos puntos muy importantes como es la capacidad para poder ir elaborando el proyecto, la práctica académica que se ha dado para la elaboración del proyecto, las directrices que se han ido estableciendo para las investigaciones, y sobre todo la posibilidad de que coincida el proyecto con los diferentes intereses personales.

Generalmente hay tres etapas para la realización de un proyecto:

Primera elaboración: Se basa en diferentes factores para ir proyectando en la imaginación, esta no se basa en el conocimiento.

Segunda elaboración: Se basa en la lectura de todo el documento para poder ir comprendiendo de que se trata el proyecto.

Tercera elaboración: Se basa en darle una unidad al proyecto, es cuando se realiza los índices, el resumen, la introducción y todo el proceso de la realización.

- **Preparación y documentación:** Se refiere a la documentación, fuentes orales, la preparación, física y mental, las bibliografías, el archivo y la mentalización.

Es el estudio de las primeras comunidades, se refiere más a los relatos de las personas que han viajado, que conocen alguna situación que genero el estudio de ese pueblo, toda la información que se pueda recabar con las fuentes orales que se pueda encontrar se irán convirtiendo en informes que ayudaran a ir conociendo más sobre el pueblo, comunidad, cultura que se necesita.

Cuando ya se haya estudiado a estos pueblos, comunidades conociendo sus mapas, su localización, el área donde se distribuyeron, conociendo los diferentes relatos que la gente ha conocido como las comunidades primitivas.

Los documentos etnohistóricos son muy fundamentales, en cada uno de los estudios de las familias, de grupos de personas, de comunidades ayudan para ir conociendo como se relacionaban entre los diferentes pueblos. En este caso se debe de tener en cuenta el material bibliográfico encontrado.

El trabajo de campo que se realiza es el que se realiza en las bibliotecas, en los archivos, así se puede conocer la información necesaria previa al estudio de la cultura o etnia.

Las fuentes orales son el complemento perfecto para el estudio de las culturas y etnias, por ello ayuda o complementa a lo que encontramos en documentos, libros. En los principios no se encontraron textos, pero se encontraron lo que se llama tradición oral, pero en cada una de las culturas encontramos lo que se llama la tradición narrativa.

Una vez que se haya obtenido las fuentes orales, los documentos, se procede a la reorganización del proyecto, así solo quedara la preparación mental y física para emprender el llamado viaje

etnográfico. Se debe de conocer la cultura desde adentro, para poder analizar las costumbres y tradiciones que tiene cada una de estas culturas.

Para emprender este viaje para conocer la cultura se debe de tener una preparación física y mental, porque se va a conocer nuevas cosas, se debe de tener mucha preparación física porque en el mundo hay reglas y riesgos que se deben enfrentar.

No siempre las situaciones que se vayan a presentar son extremas, pero para el trabajo etnográfico que se va a realizar, se debe de requerir preparación para poder entrar a la escena del trabajo de campo que se va a realizar.

- **Investigación:** Es la forma de registrar datos, la observación de cada uno de los integrantes, los informantes.

Esta investigación siempre empieza cuando se llega ya al lugar donde se va a dar el estudio, aquí es donde vamos a empezar la inmersión hacia la cultura es nuestro primer escenario etnográfico. La llegada a las comunidades de estudio, se dice que ya no hay comunidades o culturas vírgenes, porque al pasar el tiempo misioneros, antropólogos y estudiantes han ido descubriendo las diferentes formas de vivir de estos pueblos ancestrales.

Hoy en día se encuentran con la adaptación a las comunidades lo que son las comunidades marginales, instituciones, ya que se debe ir acatando a las diferentes normas, cultura y prejuicios de la cultura. En la entrada al área de trabajo se debe de preparar muy bien física y psicológicamente porque se van a encontrar con personas que analicen a los investigadores muy fuertes.

Los principales informantes son los nativos de la cultura o etnia, ellos son los que nos proporcionaran información relevante sobre la cultura o etnia. También nuestros informantes se convierten en traductores porque se puede dar que los investigados hablen otro idioma y no se pueda dominar dicho idioma.

Se debe de tener en cuenta que los informantes sean de confianza y para poder proporcionar un ámbito de amistad, favores y tener una buena comunicación, el informante es también un traductor no solo del idioma, también traductor de los signos dando el significado que se puede utilizar para una buena información de la cultura.

La información recaba en toda la investigación muchas veces debe de ser confidencial, se les debe de considerar poniendo sus iniciales para evitar que sean perjudicados e identificados, la gran parte de estar en medio de la cultura es la observación de sus comportamientos.

El registro de datos es captar todo lo que se pueda ver, la observación es el primordial para conocer cada una de sus costumbres, hay dos dimensiones:

Dimensión global donde se ve el lenguaje no verbal, el registro en fotografías y audiovisuales.

División específica: es donde se ve el parentesco, la religión y la economía de cada uno de los pueblos.

Las observaciones se realizan la primera con todo lo que se puede ver, el material tangible de cada una de las culturas y la segunda es la que se puede ver cómo actúan, sus movimientos, su comportamiento que se pueden registrar a través de varios instrumentos.

- **Conclusión:** Es aquella que se elabora al final y se retira de la investigación de campo.

Finalmente hay que terminar el trabajo, sin embargo, después del trabajo se debe de romper cualquier lazo afectivo que se tuvo en aquel lugar, así para poder redactar e ir generando nuevas hipótesis para unas próximas investigaciones.

Se debe culminar el trabajo de campo, ordenando cada uno de los puntos que se vaya a utilizar en el proceso de la redacción, ayudando así para poder terminar el trabajo etnográfico, se escribe el proyecto con los análisis terminables, las etnografías activas son las que devuelven el diagnóstico cultural a la comunidad que se haya visitado y estudiado.

El trabajo de investigación etnográfica se debe finalizar con la conclusión de la recogida de datos sobre los aspectos relevantes, fundamentales de la cultura etnia o pueblo que se haya estudiado, en la recogida de datos es fundamental tener aspectos importantes para poder explicar toda la cultura.

Siempre la investigación para un trabajo queda nuevas cosas para investigar ya que se puede decir que la cultura es algo interminable y de la misma manera diremos que la investigación es interminable.

Se presenta el proceso de la etnografía, para conocer sobre cuáles son las secuencias que se deben tener en cuenta al momento de realizar algún estudio en algunos pueblos, comunidad, etnia, empresa a todo esto lo llamamos cultura.

1.4 Antropología cultural

1.4.1 Definición

La antropología es una de las ciencias, es la que estudia las diferentes manifestaciones de las culturas, de las comunidades humanas, de las sociedades y de los aspectos físicos, las estructuras, el desarrollo de cada uno de los pueblos, las variaciones de estos.

Se caracteriza por el estudio de los rasgos, el comportamiento y estas van caracterizando a los miembros de una comunidad.

Para la antropología cultural se necesita conocer varias ramas como es la etnografía, la lingüística, la arqueología y la etnología, cada una de estas disciplinas son muy valiosas para ir construyendo la antropología.

La antropología también estudia todo sobre las diferentes sociedades humanas del pasado, del presente, en las diferentes áreas o los diferentes aspectos como son las estructuras, el lenguaje, las diferentes creencias, las organizaciones políticas de las sociedades.

La antropología se diferencia de las otras por ser la única que estudia al cien por ciento el estudio del hombre desde el punto inicial como es la perspectiva sociocultural hasta una perspectiva biológica.

La antropología estudia el comportamiento y la conducta de los seres humanos que se va aprendiendo a través de los tiempos y no de la manera que se piensa que es transmitida genéticamente, y este estudio se va realizando en un grupo de personas transmitiendo conductas.

También los orígenes de cada pueblo, su desarrollo, la diversidad de sus costumbres, los diferentes cambios que van teniendo a través de los tiempos, como se va transmitiendo lo aprendido a las generaciones siguientes, para poder ir conociendo las culturas, etnias, pueblos, comunidades en los años siguientes, conocer también su forma de comportarse en los pueblos, sus vestimentas, sus accesorios.

1.4.2 Ramas de la antropología

Hay diferentes ramas que o subdisciplinas que conforman la antropología.

- **Antropología lingüística:** Esta rama es la que estudia las diferentes lenguas que existen en el mundo o en una nacionalidad, en una región, es la relación también del léxico con los diferentes usos lingüísticos con características de las sociedades.
- **Antropología Física o biológica:** Esta es una rama donde se analiza el cuerpo humano en el pasado y del presente. Incluye todo sobre la evolución de la anatomía, de la misma manera sobre las diferentes y relaciones entre los pueblos y las diferentes formas de adaptarse.
- **Antropología cultural o social:** Esa rama estudia todo sobre el comportamiento del ser humano, la cultura, las diferentes estructuras de las relaciones sociales, son las actividades de los seres humanos y de esta manera ir reconstruyendo la historia de la civilización, de los pueblos, de la cultura. Es el estudio de los conocimientos, las diferentes costumbres, las estructuras políticas, económicas, los diferentes medios, los ritos y las creencias de cada uno de los pueblos.

1.4.3 Herramientas de recolección de datos

Tabla 2-1: Herramientas de recolección de datos

Herramientas	Utilidad
Observación	Sumersión en las comunidades, organizaciones, cultura o en el mercado
Diario de campo	Recopilación de datos: fuente de ideas
Escucha activa	Distanciamiento: análisis de discursos/valores
Mediación de conflictos/Moderación	Resolución de conflictos
Empatía, participación	Percepción global de las relaciones y diferencias entre las partes
Grupos de discusión	Resolución de conflictos, análisis discursos y mercados
Análisis cultural	Gestión del cambio; horario flexible, marketing
Análisis transcultural	Diseño de políticas de inmigración, internacional, marketing internacional
Entrevista en profundidad, triangulación	Obtención de datos claves, contraste de información
Investigación Acción Participativa (IAP)	Participación de los colectivos afectados en la resolución de problemas

Análisis de Redes Sociales (ARS)	Estudio gráfico de relaciones descentralizadas y conexiones entre individuos o grupos
----------------------------------	---

Fuente: Asociación de antropólogos iberoamericanos en red – AIBR

1.4.4 Antropología cultural en el Ecuador

La antropología cultural en el Ecuador parte de la región costera donde hay inicios que desde aquí empiezan los pueblos neolíticos. Según un arqueólogo peruano dice que las culturas de Latinoamérica tienen un parecido en un desarrollo.

Cuenta la historia que las primeras plantas sembradas y cultivadas eran el algodón, la calabaza y el maíz, cada una de las cosechas realizadas las colocaban en nichos ecológicos. Las características más importantes de las culturas del Ecuador son la pesca, la caza, la agricultura y la cerámica que sus primeros y más antiguos vestigios fueron encontrados en la cultura Valdivia.

La variación ecológica es muy importante por lo que la región andina es el punto clave o el punto centro para unir las otras dos regiones, en este punto se pudo realizar los trueques o intercambios de producto entre las regiones. En el tiempo antiguo no importaba el tiempo la distancia que se debía tomar para ir a realizar los comercios entre pueblos, no importaban los montes, las llanuras, los ríos, las cuencas que debían pasar.

En la historia del Ecuador se comenta que en nuestro país existen dos tipos de terrenos en la cordillera de los Andes estos dos tipos de terrenos son: los Andes del Puna y los Andes del páramo.

Los Andes del Puna se caracteriza por tener una gran variedad de flora, los montes y sobre todo tiene una temperatura muy variada en el día. Los Andes del páramo se divide en dos grandes cadenas montañosas, de las cuales a través de recorrer todo el Ecuador forman las llamadas hoyas.

A través de los tiempos los caseríos que existían antes de la conquista española tenían un gran sistema económico, las cuales a través de los diferentes y grandes accesos a las zonas ecológicas, tenía los más grandes lazos de comunicación y las alianzas. Mientras en la parte central del Ecuador se evidenciaba un gran comercio que se formaba con el miembro o grupos de diferentes culturas, ahí estaban formados por comerciantes y estos estaban hombres como mujeres.

Los principales productos era el maíz, al pasar el tiempo empezaron a fabricar lo que hoy llamamos la cerámica, la madera realizando así una variedad de productos y objetos. A pesar de sus habilidades ellos no conocían y no sabían cómo hablar con los dioses llamados en esa época.

Según lo que nos cuenta la historia es que los dioses hicieron a las mujeres del maíz blanco y a los hombres del maíz amarillo, estos representaban a los dioses entre os hombres, decían que su mirada los llevaba a u mundo entero, tenían también las creencias que los hombres se vendaban los ojos para que los hombres no puedan ver lo que los dioses ven.

1.5 Etnia Chimbo

1.5.1 Historia

Los chimbos son conocidos como los principales moradores del que hoy conocemos como la provincia de Bolívar, antiguamente esta etnia se situó en las provincias de Chimborazo en el lado occidental, en el valle del cantón Guaranda, la parte occidental de la cordillera y una parte del subtrópico de la costa ecuatoriana, así llegando hasta lo que hoy lo que conocen de la ciudad de Babahoyo Eraso (2008).

La etnia chimba se le considera desde hace muchos años atrás así por el conjunto de tribus aborígenes, esta precedió más o menos desde el tiempo de la invasión incaica. Cuando los conquistadores invadieron estas tierras encontraron ya con muchas de estas poblaciones muy numerosas y muy avanzadas en lo que es la cultura, propio de las poblaciones que se encontraban aisladas Eraso (2008).

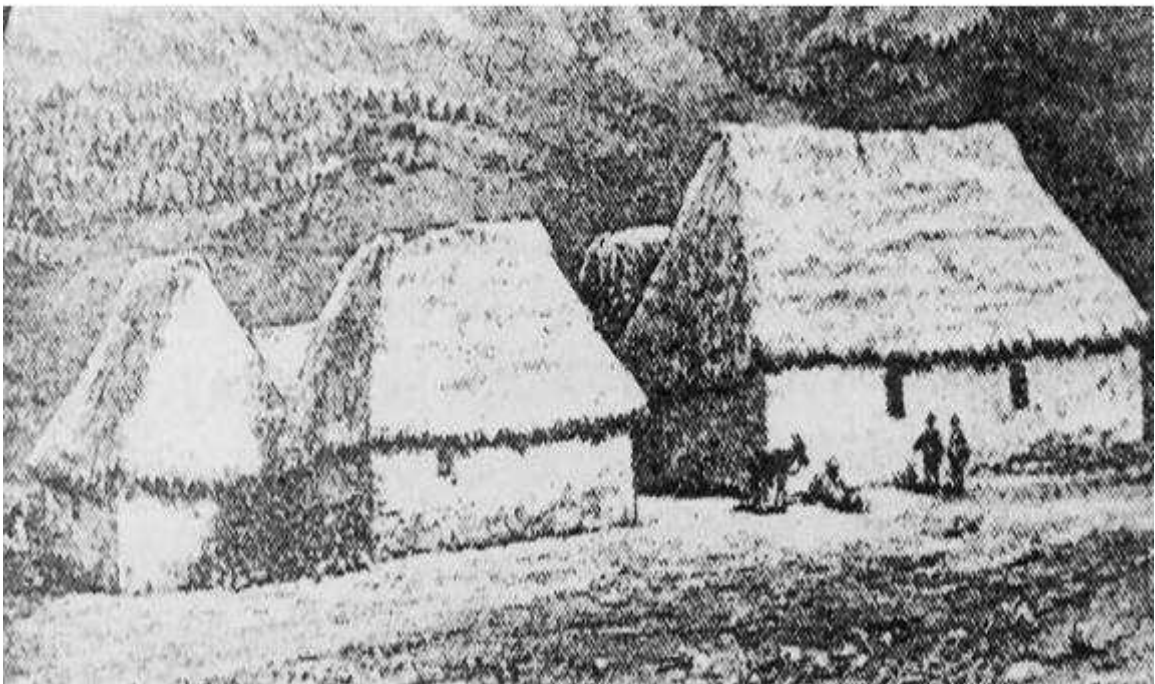

Fotografía 4-1: Distribución de tribus-Parte posterior del Tambo de Chuquipungo

Fuente: Kuracazgos Autónomos y el control de ecologías diversa caso: la provincia de Bolívar pág.30

Los chimbos eran personas muy pacíficas, también eran muy valientes y batalladores, cuenta la historia que eran uno de los pueblos que tenían acuerdos y pactos de alianza con la nación Puruha y con los Tiquizambies, demostrado así las amistades que entre pueblos tenían.

El lenguaje de esta etnia era muy diverso, se puede decir que era trilingüe, por el motivo que en una parte del territorio se hablaba lo que es el cañarí, también se hablaba el puruhá, por eso se decía que se tenía mucha afinidad con la cultura Puruhá y su propio idioma que era el pa-colorado.

Ya que en el lado occidental se encontraban los indios colorados y así podían mantener mejores relaciones entre los pueblos.

Las principales actividades económicas de los chimbos era textil, que al pasar el tiempo fueron instalando numerosos obrajes, siendo así que los indígenas chimbos consolidaran como fuerza el trabajo en la manufactura textil.

1.5.1.1 Nuevas corrientes que se acercan a la realidad

Los chimbos formaban un solo imperio cuyos límites eran al oriente Nación de los Puruhas y parte de los Panzaleos; occidente por los Colorados, Camapases, huancavilcas y Babas, al sur por los Cañarís, Quillacos y otras tribus menores. Todo este territorito no solo por causas naturales o geográficas sino también como parte política y religiosa no solo abarca la hoya de Chimbo y la de Guaranda. Erazo (2008).

En Llacta Yunga Ñan, dice “los chimbos constituyeron cacicatos bien organizados, sobre todo en torno al asiento principal ligados por vínculos comunes”. Lengua y religión y costumbres al mando de un jefe valeroso que le dieron un aspecto inconfundible a esta nación.

Los chimbos ocupaban las cabeceras de la costa y se extendían hasta Babahoyo.

Los chimbos tenían su propia autonomía es decir q nunca fueron dependientes de los Puruhaes

1.5.1.2 Periodos de los chimbos

a) Periodo Pre- Incásico

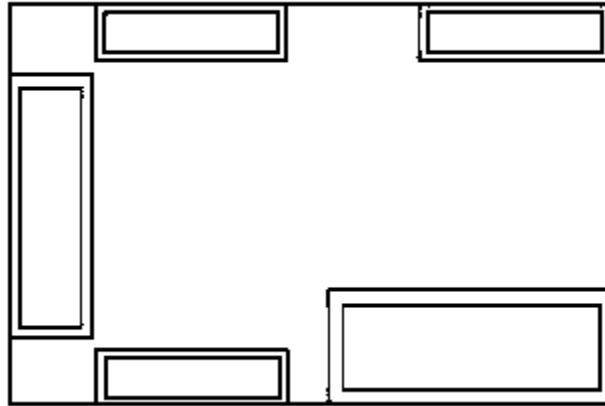

Fotografía 5-1: Reconstrucción de los planos del tambo

Fuente: Kuracazgos Autónomos y el control de ecologías diversa caso: la provincia de Bolívar pág.30

Los chimbos fueron grandes guerreros por lo que amaron su libertad y defendían su propia autonomía por su belicosidad de los indígenas de estos lares contra sus conquistadores.

Ningún historiador ha podido negar la importancia y bravura de sus guerreros, unificada por política y religiosidad con sus propias ideas pudo ser tan fuerte y respetable esto respalda los señores de la misión geodésica francesa, H Vernan y P. Ribet expresan los indígenas de los chimbos pertenecen a raza distinta de la de los Puruhaes y los de Latacunga.

Su sorpresa fue encontrarse con una tribu diferente a las existentes lo cual provoco combates sangrientos para llegar debilitado a su destino.

b) Época incásica.

Huayna Capac sucesor de Tupac Yupanqui, el cual, con un plan estratégico para someter a los chimbos a su dominio según Jijón y Camaño y Miguel de Canto, Huayna Capac se valió de medios de Pacífico, con gente de Cajamarca y bellas mujeres sometieron a los chimbos, de ahí las semejanzas de los chimbos con otras culturas.

c) Cuento de la tradición

Por las costas de pacífico los caranquis y chimbos de caracteres etnográficos, parecidos y familiarizados en su bestiario y costumbres saliendo en busca de alimento y llevados por la corriente de pacífico llegando así a las costas de esmeraldas y Manabí. Algunos chimbos separados por las corrientes y llegaron al golfo de Guayaquil aquí siguiendo el curso del rio Babahoyo en sus barcas buscando tierra firme llegaron a la hoya de Chimbo.

Los Chimbos por esta razón se afirman que proceden de centro América ya que los huancavilcas y barbacoas ramas de los chibchas o raza chorotega de origen maya.

d) Chimbos su reino y la conquista española.

Si pensarlo los chimbos formó parte de los Incas ya que Huayna Capac hizo una alianza con los Chimbos. La muerte de Huayna Capac dividiendo el Tahuantinsuyo en dos reinos, el cual el reino de quito perteneciente a Atahualpa y el otro reino del cusco que pertenecía a su hermano Huáscar, entre los dos se vino una guerra que tuvo como ganador a Atahualpa en esta guerra los chimbos como eran grandes guerreros formaron parte de las luchas y defensa del territorio.

Una vez que los conquistadores conquistaron el reino de quito y fundaron san francisco de quito llegaron a chimbo a ser su lugar intermedio entre la costa y la sierra.

e) Restos y comercio de la etnia chimbo.

La investigación del DR. Idrobo se puede observar gran similitud a las culturas de Panzaleo y Puruha; otro grupo sería los Milagro-Quevedo e Inca. Armas hechas con huesos de animales marinos y materiales con los cuales elaboraban collares y adornos conchas e infinidades de estatuillas.



Fotografía 6-1: Hombre Chimbo

Fuente: Kuracazgos Autónomos y el control de ecologías diversa caso: la provincia de

Una de sus principales fuentes de comercio y exportación fue la sal que encontramos en las minas de sal natural en Salinas de Guaranda. Otros grupos de cerámica con son vasos, compoteras, ollas, tiestos, cantaros o pundos, cuencos, cucharas, fusayolas, etc. Los decorativos de esta cultura fueron incisiones de canutos, líneas, peinados, objetos sin engobe, con engobe.

Colores decorativos café, rojo, amarillo. Cerámica fue parecía a la de los panzaleos y Puruhá; vasijas de forma tipo Cajamarca. Vestigios de la cultura con presencia Inca. Terrazas hechas en piedra cubiertas de paja y paredes de tapiales

1.5.2 Distribución del territorio

En el territorio lo que hoy es la república del Ecuador, existía una etnia o población llamada etnia chimbo; Es una etnia no muy conocida por en el Ecuador en el universo interandino.

Según estudios de los historiadores Velasco y Cabello Valboa los chimbos limitaban Chono y puruháes lo que quiere decir entre Guayaquil y Riobamba.

Su territorio es bastante irregular ya que incluye hoyas, cuencas y sobre todo pequeñas planicies todas estas interrumpidas quedadas y cerros, sin considerar el volcán Chimborazo y Puyal en Cordillera Oriental. Es menos alta y menos maciza, esta cordillera se ramifica y da origen a la cordillera llamada Cordillera de Chimbo de donde emerge la cumbre de Zutzunga de 2.500 m, s,n,m donde encontramos el valle de Chimbo.

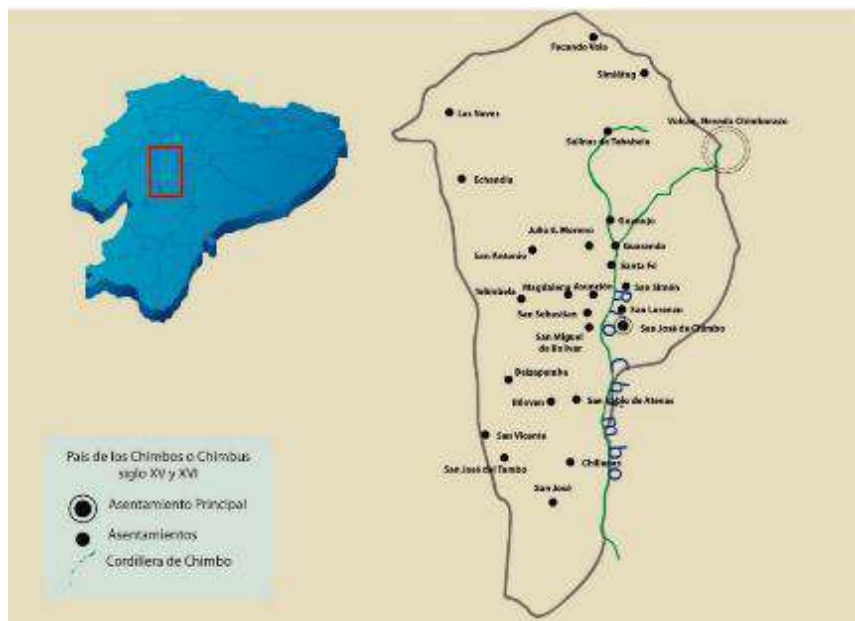

Fotografía 7-1: Mapa de los chimbos

Fuente: Kuracazgos Autónomos y el control de ecologías diversa caso: la provincia de Bolívar pág. 19 modificado por Erik Naranjo y Joselyn Chávez

Los chimbos tenían dos regiones naturales que son:

Andina oriental

Tropical occidental.

Las cuencas tres cuencas geográficas:

1. Guaranda, Chimbo, San Miguel hasta las cadenas montañosas de Pishiscuro.
2. Chima, San Pablo- Sicoto.
3. Chillanes en los ramales de Angamarca y Laygua, la planicie que va hacia el Guayas.

Los ríos principales de los chimbos son Chimbo y Salinas poderosos afluentes los cuales se forman en el Nevado o Volcán Chimborazo y el Carihuayrazo por lo que en su descenso se nutren de otros afluentes, estos ríos bañan la parte central recorriendo desde el norte Simiatug, salinas hasta el sur de San Pablo; estos ríos son gran afluente para la provincia de Guayas ya que se confluyen con ríos que nutren al río Guayas con son los ríos Chanchan.

Esta nación chimba la mayor parte de su territorio es frío con sus grandes amigos los Puruháes. Según información tomada de los siglos XVII y XVIII podemos enumerar 9 ayllus o tribus que se encontraron en el mapa arqueológico de la provincia hoy llamada Bolívar:

- Kuracazgo de los Chimbus.
- Kuracazgo de Chimas.
- Kuracazgo de los Guarangas.
- Kuracazgo de Guanujos.
- Kuracazgo de Shimiatic.
- Kuracazgo de Asacoto.
- Kuracazgo de los Chapacotos.
- Kuracazgo de Chillán o Chi-An
- Kuracazgo de Pallatanga

Estos ayllus fueron los más importantes, cabe recalcar que en cada uno de ellos se encontraban grupos pequeños de personas que tenían otros nombres que en muchas ocasiones se repetían en los ayllus, esto era porque los grupos se encontraban distribuidos en todo el territorio.

Al pasar el tiempo hubo muchos conflictos entre cada uno de los grupos, principalmente era por la llegada de los cusqueños y posteriormente fue por la conquista española, ya que esta produjo una nueva organización territorial, cambio en la economía y en las instituciones.

En cada uno de estos territorios se han encontrado muchos materiales, en particular la cerámica que se dice que se encuentran en los museos de la provincia cada uno de los objetos cerámicos que se encontraron tenían algunos rasgos o parentesco a los de la cultura puruhá, pero estos mantienen un rasgo de identidad únicos.

La ubicación fue una de las situaciones mejores que tuvo, se dice que se asentaron en esta parte por efectos del comercio interregional, también se dice que es por la explotación de la sal, porque en esa época existían lo que es el trueque y cambiaban la sal por otros productos y de esa manera ir intercambian conocimientos culturales, económicos para el favorable crecimiento de los pueblos.

Posteriormente para el intercambio entre las diferentes zonas como es la costa y la sierra necesitaban un lugar para poder realizar sus intercambios y un lugar estratégico para aquello fue donde se encontraban situados los chimbos, siendo ellos los principales intermediadores de los diferentes pueblos.

1.5.3 Orígenes del nombre

Esta nación chimba la mayor parte de su territorio es frío con sus grandes amigos los Puruhás. Tribus que conformaban esta nación de los Chimbos son:

El nombre Chimbo

- Chimpani o chimbani es igual pasar el río
- Chimborazo es igual a nieve de los Chimbos
- Chinchaysuyu es igual nieve
- Chimpu Hilo de colores o una franja

Chimbo o Chimpu o Chimbu tiene cuatro significados son

1. Arruga, como de frente.
2. Vestido
3. Señal para animales
4. Insignia, distintivo de lana, bolilla de colores.

1.5.3.1 Otros orígenes del nombre

Cieza de León cronista de indias historiador habla de la provincia Bolívar “no muy lejano de Tomebamba está el imperio de los Chimbos quienes adoraban al sol y a otros dioses.

Otro historiador como el padre Velasco, dice acerca de los Chimbos que está situada al margen del río Chimbo.

Afirmaciones

Etnia Chimbo fue tomada de un cacique llamado Chompo, cuyo significado es blanco, el cual en su nariz tenía tatuado rayas blancas que era para notar su jerarquía. Otras afirmaciones dicen que por estar frente a la chimba del volcán Chimborazo, significado nieve de chimbo.

La Etnia chimbo deriva de Chimus o Chimbus, cuyos significados en femenino quiere decir trenza, su referencia es que sus guerreros tenían el cabello largo y lacio enrollado hacia sus espaldas.

- Chimbu. Voz quechua: Enfrente de
- Chimbu. Voces cayapas chimbu o shimbu: mujer

1.5.4 Chimbo representativo en los Incas

Chimbo es una palabra ilustre ya que fue tomado para nombrar a sus hijas ejemplos:

- Hermana de Huáscar tuvo el apelativo de Chimbo Sisa.
- Mujer del Rey de Ayarmaca tuvo Chimbo Omar, Norte del Cusco.
- Palla madre de Inca Garcilaso de la Vega era Chimpu Ocllo, el mismo sobrenombre tuvo una hermana y esposa de Huayna Capac
- Hija de Huayna Capac era Marca Chimbo
- Lulli Chombo ligada a familiares y descendientes de Atahualpa.

1.5.5 Actividades que realizaban los chimbos.

Los chimbos hasta la actualidad tiene un territorio rico en minerales por lo que, los Chimbos se dedicaban al agro, ganado, comercial, sal.

1.5.5.1 Cinco pisos ecológicos.

“A medida que subía, observe muy bien marcadas las cinco zonas en que esta dividido el terreno en esta parte de América. La primera en Guaranda, era una zona agrícola y fértil. La segunda solo crecía una especie de sapé, con la que se alimentan numerosos rebaños de vacas y manadas de carneros. La tercera era un erial, en la que únicamente crecía una grama menuda parecida al musgo. La Cuarta estaba formada por rocas vivas y desnudas. La quinta finalmente era la de las nieves perpetuas.” (Lisboa, 1866)

El maíz de los chimbos crece aproximadamente hasta cinco o seis metros de altura a su vez contiene de dos a tres mazorcas. La quinua con la cual hacían una variedad de productos entre estos como Guisos, panetelas y mazamorras.

a. *Transporte.*

Los chimbos para su transportación utilizaban llamas y corderos, debido a su territorio con presencia excesiva de lluvia y húmedo.

b. *Trueques con vestimenta*



Fotografía 8-1: Rostros de los niños de la etnia Chimbo

Fuente: Kuracazgos Autónomos y el control de ecologías diversa caso: la provincia de Bolívar pág.28

Los chimbos gracias a sus llamas y corderos, ellos tenían una vestimenta única la cual servían para el trueque con sus grandes amigos los puruháes con productos alimenticios y elaborados con barro, metales, oro, entre otras cosas de gran importancia.

1.5.5.2 El oro.

En diferentes minas de cerro de Selabo de Chillan a los Yungas y en otras minas que se ubican en la cordillera de los chimbos los cuales a su geografía no han sido descubiertas hoy en día. La existencia de vetas de oro, los varones chimbos hilaban, para lo cual permanecían en cuclillas. Empleaban ruecas y huesos con torteros.

A. Minas de sal



Fotografía 9-1: Transportación de la sal

Fuente: Kuracazgos Autónomos y el control de ecología diversa caso: la provincia de Bolívar pág.28

En lo que ahora es la parroquia rural de Salinas de Guaranda antes conocida como Salinas de Tomabela, Salinas con su nombre lo dice Salinas gracias a sus minas de sal las cuales servían para el trueque con diversas culturas.

Los chimbos para el proceso de la sal para el consumo humano realizaban varias actividades desde que comenzaban su día hasta la madrugada, labor de todos los días en la cual intervenía toda la falla desde el más mayor hasta el más pequeño. La jornada comenzaba con la salida del sol pasada las nueve con el frío intenso por estos lados.

B. *Proceso de la sal.*

Con mates y pilches bastantes grandes, cogen y conducen agua manantial, trasladándola hasta filos de sus terrenos.

El color del agua de sal es de color amarillo verdoso.

Proceso de denominado el baño: el agua es derrama por la ladera con superficies inclinadas y regulares.

1.5.6 *Arquitectura de los chimbos*

La arquitectura tiene similitud de a los de sus vecinos los Puruháes.

Características principales de la arquitectura.

Las paredes de tapial.

Cimientos de piedra

Techos a cuatro aguas de paja.

1.6 **Diseño gráfico**

1.6.1 *Definición*

El diseño gráfico es una actividad de creatividad y técnica que ayuda a transmitir, proyectar. Realizar ideas que sean útiles y estéticos, que ayudan a que se difundan mensajes a través de libros, carteles, folletos, trípticos, dípticos, imágenes, fotografías, videos etc.

Figura 1-1: Proceso Comunicativo

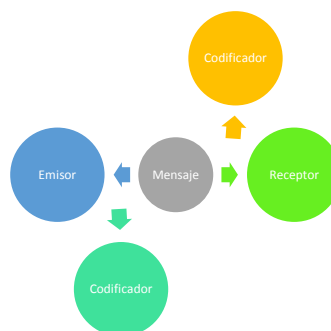



Fuente: Diseño Gráfico UNO-Texto básico 2011.

- **Emisor:** Es una persona que se encarga de idear y codificar un mensaje sin importar el tamaño, la ubicación, desea enviar el mensaje de una manera efectiva, también se debe de preparar para saber qué tipo de palabras se debe de usar, las imágenes para comunicar.
- **El diseñador:** En este caso el diseñador se convierte en el codificador de los mensajes que se van a dar, es él creativo que interpretara los datos, información, y posteriormente el presentara una propuesta para difundir el mensaje.
- **El mensaje:** Es un conjunto de resultados obtenidos a través del proceso que viene del emisor hasta el receptor, mediante el material que se ha diseñado a través de los códigos, este es el más importante en el proceso de comunicación.
- **El medio:** Es una de las formas que tiene el emisor para poder transmitir los diferentes mensajes obtenidos en soportes digitales, escritos, cara a cara hacia el público objetivo pertinente.
- **El receptor:** Es la persona que recepta el mensaje, es el responsable de dar el significado al mensaje, siempre teniendo en cuenta los códigos que presentan los emisores.

1.6.2 Elementos y categorías compositivos

Tabla 3-1: Elementos



Elementos	Descripción	Imagen
Punto	El punto es un elemento grafico muy importante, simple y es la señal de dimensiones muy pequeñas y forma la unidad mínima de la comunicación, el punto puede sr intensificado colocándole color, grosor, posición, de esta manera con el punto podemos construir muchas formas, contorno y este es reconocido por el ojo humano, siendo una unidad grafica muy pequeña.	
Línea	La línea es considera como una sucesión de puntos que van dejando un trazo al moverse, es una unión de uno o de varios puntos en el espacio o en el plano, los puntos se van conectando y van teniendo energía y dinamismo. Sus	





	principales características son la dimensión, su longitud, el espacio, el grosor, su forma y su color.	
Plano	<p>El plano es aquello que nos ayuda a que la línea tenga un recorrido, un movimiento, este posee dirección, posición.</p> <p>Se puede delimitar, clasificar y definir zonas de las composiciones que se estén realizando tienen un perímetro, pero no tienen profundidad.</p>	

Fuente: Proyecto Integrador I, 2004, p.8-25.

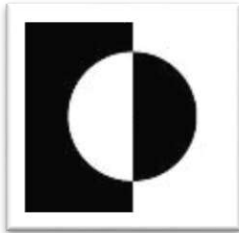
Elaborado por: Erik Naranjo y Joselyn Chávez, 2018

Tabla 4-1: Categorías

Categoría	Descripción	Imagen
Color	El color es una de las categorías compositivas, es una de las percepciones que se encuentran presentes en los objetos, esta característica se puede observar a través de la presencia de cualquier luz y esta puede ser la luz natural o cualquier luz natural existente en el medio.	
Ritmo	El ritmo es una secuencia, un movimiento o cambio ordenado que se va repitiendo a través de una secuencia, realizando primero un módulo rítmico y este se desarrolló dentro de las características de un canon.	
Equilibrio	<p>El equilibrio entre los elementos que se van a utilizar debe ser distribuidos alrededor del centro visual según los pesos. El equilibrio también se puede establecer un eje vertical u horizontal, donde se puede ir disponiendo todas las formas que sean iguales sea en pesos o en lados.</p> <p>Se debe tener en cuenta el control de las atracciones opuestas por rotación de las diferentes formas, y de esta manera aparece el equilibrio radial.</p>	

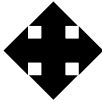
Simetría	<p>La simetría es una de las correspondencias mutuas de las partes de un todo en términos de tamaño, forma, color o disposición.</p> <p>Los objetos y elementos pueden ser simétricos (son reflejados a lo largo del eje de simetría) o simétricos por el centro de las imágenes o gráficos.</p>	
Asimetría	<p>La asimetría es una de las categorías que se componen en dos partes desiguales y en la misma se presentan diferentes dimensiones en lo que es el tamaño, el peso, el color, la forma.</p> <p>Es muy diferente a la simetría por lo que esta es todo igual y tienen una similitud en su diseño.</p>	
Movimiento	<p>El movimiento se genera por las diferentes figuras en desplazamientos y en la traslación dentro de un espacio.</p>	
Tamaño	<p>El tamaño tiene una relación con la distancia, dimensiones y profundidades, es la que se percibe al omento de comparar dos formas siendo una más pequeña que la otra, o siendo una más grande que la otra figura.</p> <p>El tamaño da el resalte de las formas, en diferentes grupos de mayor o menor en la visual, mediante un orden de la imagen y llegan a generar un impacto visual muy grande.</p>	
Escala	<p>En la escala es una de las categorías más importantes ya que en ella se pueden modificar los tamaños en proporción, para el tamaño real.</p>	
Dirección	<p>La dirección es la que proyecta una figura plana la cual se dirige a un punto ya sea horizontal, inclinada o vertical.</p>	

Fuente: Proyecto Integrador I, 2004, p.8-25.

Elaborado por: Erik Naranjo y Joselyn Chávez, 2018

1.7 Semiótica

1.7.1 Introducción a la semiótica

La semiótica es la ciencia que se encarga en el estudio de los signos, símbolos que se encuentran presentes a nuestro alrededor y en toda nuestra sociedad, en la cual se basa siempre en la exploración de estos, no es una lectura se debe de buscar el inicio de los símbolos y signos.

Los signos y símbolos en la antigüedad eran medios de comunicación entre los miembros de algún grupo de personas, se podían comunicar ya que ellos se entendían a través de estos signos y símbolos ya que expresaban lo que sentían.

La cultura contemporánea va de la mano con el estudio de la semiótica, en este tiempo se empezó a encontrar los vestigios de las culturas que se encontraban en diferentes lugares, entonces a través de esta se dio la necesidad del estudio para ir conociendo más de que se trababan lo que van encontrando.

1.7.2 Significado y significante

El significado y el significante son signos lingüísticos importantes para el estudio de los signos y símbolos de alguna cultura, con ellos podemos ir conociendo los rasgos más importantes de las culturas y de esta manera ir determinando los significados de los signos y símbolos encontrados en cada de una de las piezas encontradas.

La iconografía del hoy llamado arte precolombino esta compuestas por diversas piezas que tenían representaciones artísticas y cada una de ellas eran ajenas a lo que se vivía cotidianamente. Se puede encontrar un fin de representaciones que tienen plasmados diversos diseños que tienen el significado espiritual y sobre las fuerzas espirituales de quienes lo habitaron.

1.7.2.1 El signo

El signo es un instrumento muy importante, está compuesto de lo que podemos llamar el significado y el significante, el signo da sentido a las diferentes situaciones que se pueden dar como ejemplo y estas van ligadas a las diferentes nociones de lo que significa o nos da una referencia a alguna cosa o la representación de las cosas u objetos.

El signo tiene relación a los diferentes objetos que pueden tener algunas características en común y que nos pueden decir que si están ligadas entre sí.

El signo en un contexto amplio es muy bien aceptado, pero se puede decir que el signo no puede ser signo de sí mismo.

El signo puede encontrarse de dos formas el signo semiológico y el signo lingüístico. El signo semiológico es aquel que está conformado por un significante y su significado y estos se van separando a través de niveles.

Estos quieren decir a través de los llamados objetos, imágenes, estos son diferentes expresiones que se usan habitualmente y estos sirven para poder dar un significado alguna cosa. Se llama signo semiológico a las diferentes funciones que tienen los signos.

El signo se puede decir que tiene un valor muy grande en la antropología.

1.7.3 La composición simbólica

La composición simbólica es la recopilación de diferentes elementos, donde cada uno de ellos puede ayudar a transmitir diferentes significados y estos pueden ser significados dramáticos y significados ideológicos y cada uno de ellos se pueden ir descifrando a través de que se vaya relacionando con las historias.

A medida que se vaya profundizando la iconografía de la Etnia Chimbo, se puede ir distinguiendo una gran cantidad de signos, símbolos, iconos, y las figuras que se encuentra en una composición, en la cual hay mucha diversidad de la cual se tendrá que ir formando un número limitado de iconografía que se vaya a seleccionar para el trabajo a realizar.

1.7.4 Semiótica y la cultura

Francisco Osorio (2000) menciona. La semiótica dentro de la cultura tiene un rol muy fundamental ya que se centra en el estudio de los sistemas de significación que se han creado por la cultura.

La semiótica no da la posibilidad de ir conociendo la realidad de cada una de las culturas, a través del conocimiento y sobre todo de la lectura, así se puede considerar que todo lo que se encuentra a nuestro alrededor está conformado por los signos y símbolos.

Esta es una de las disciplinas que se encuentran ligadas a psicología y a la lingüística como anteriormente mencionábamos. Así se puede ir analizando la realidad de cada una de las culturas y etnias a estudiar.

Se considera también que los signos que se han ido estableciendo han sido a través de los grandes consensos de la humanidad para poder así ir creando la realidad que hoy podemos conocer de nuestros antepasados.

La semiótica también nos menciona que cada lectura de los signos depende mucho de la persona que lo lea y sobre todo dependerá mucho de la cultura que tienen el lector para ir comprendiendo cada uno de los signos y símbolos que a través de la lectura vaya encontrando.

La cultura ha ido transmitiendo a través de los tiempos los significados que se han ido incorporando en la cultura, se encuentra muchos sistemas donde se pueden ir expresando las diferentes formas de los símbolos, signos y por lo cual los hombres se podían ir comunicando y de esta manera han podido ir desarrollando el conocimiento de sus costumbres y tradiciones hacia la vida.

La semiótica también se encarga en los estudios de los signos y códigos y de esta manera han podido ir constituyéndose como el acto de la comunicación de los antiguos pueblos, culturas y comunidades.

Las entidades culturales son capaces de poder ir representando, describiendo los objetos encontrados a través de investigaciones y de esta manera poder ir conociendo todo sobre las culturas.

Se puede asegurar que a través de estos estudios de los pueblos, comunidades, etnias y culturas podemos ir construyendo las realidades de estos pueblos a y de esta manera poder ir concretando los sentimientos, pasiones del ser humano.

En la cultura el signo es principal, pues cada uno de estos pueden darnos una gran cantidad de significados dependiendo de la persona que lo vaya a analizar, es así que cada uno de los signos

tienen la capacidad de darnos muchos significados dependiendo de la persona que lo haya estudiado y así también se ira aprendiendo de diferente manera.

Los sistemas de significación que poseen son muy importantes para de esta manera poder ir comprendiendo la cultura de los pueblos y etnias, de esta manera se podrá ir conociendo todo sobre las costumbres, tradiciones de los pueblos, su habla, sus mitos, su arte, sus ritos a sus dioses.

De esta manera se van conformando los diferentes signos, símbolos para la codificación que se necesita para el estudio, la vestimenta es otra de las concepciones que se pueden ir encontrando a través del estudio.

1.8 Cerámica

1.8.1 Definición

En el pasado existían grandes personas con conocimientos muy amplios para poder ir trasformando los diferentes materiales que existen en la tierra como son: la madera, el barro, la piedra, las conchas, los huesos, las fibras vegetales y en principales los diferentes metales, en objetos que se puedan utilizar en la vida cotidiana.

También en el uso ritual y espiritual de estos pueblos, cada uno de estos objetos nos dejan muy en claro las capacidades y los conocimientos que estos pueblos tenían para poder manipular el entorno en que le que vivía.

La cerámica viene de la trasformación del barro o arcilla que se puede encontrar en nuestro alrededor en un material extraordinario para la realización de muchos objetos.

La cerámica apareció más o menos por 6000 años, desde ese momento fue considerado como un material muy valioso y se fue introducción en las culturas muy grandemente ya que los objetos realizados en este material empezaron hacer utilizados en ceremonias y rituales de las culturas.

La cerámica es considera como una técnica y un arte, por lo que los alfareros de esos tiempos pudieron crear un material casi inmortal, porque al pasar el tiempo se ha podido recuperar algunas de estas piezas y se encuentran casi intactas.

También se utilizaban estos objetos como medios de comunicación y vinculados a diferentes actividades cotidianas y rituales que integraban a toda la comunidad y de esta manera fue ganando mucho valor simbólico.

En cada uno de los pueblos se realizó diversos objetos en cerámica cada uno tuvo su propia y única cerámica, los hombres de cada una de las culturas modelaba el barro o arcilla en formas muy diversas, con dimensiones casi proporcionadas, y en ellas se plasmaban los diferentes acontecimientos que en cada una de las familias acontecía.

Los diferentes momentos que tenían en comunidad como son los rituales, plasmaban cada uno de los momentos a través de las diferentes figuras en la cerámica y con los colores o pigmentos que se utilizaban para destacar el trabajo que realizaban.

1.8.2 La expresión en la cerámica

En la cerámica encontraremos una infinidad de elementos, símbolos, signos y características que se quiere que la gente los estudie y de esta manera poder transmitir la intimidad de la persona que en su tiempo lo creó de esta manera podemos tener canales de comunicación con los antepasados.

La expresión es una de las formas de comunicación muy diversas como son la oral y la escrita, se puede llamar también como expresiones orales, expresiones escritas. En la expresión oral se da a través del habla en los idiomas existentes como es idioma nativo llamado quichua y el idioma universal que es el español o castellano. En la expresión escrita es aquella que es a través de la escritura y está la podemos encontrar en diferentes lugares y uno de los ejemplos puede ser anuncios impresos.

En el pasado nuestros ancestros también tenían las diferentes manifestaciones culturales que hoy las tenemos presentes en diferentes maneras como son la pintura, la escultura, la danza, la elaboración de objetos cerámicos que son los principales por lo que en el pasado cada una de estas manifestaciones servían muchas veces como utensilios cuando estaban vividos.

Cuando morían se utilizaban como diversos ajuares funerarios y en la actualidad se aprecia ya que se tienen un valor muy importante en el área artesanal y las diferentes formas y estilos decorativos que tenía.

En las cerámicas que se han podido encontrar cada una de las piezas son únicas, porque cada una de esta encierra un momento único que no se puede repetir en la vida de un grupo de personas y

de manera especial de los artistas que lo realizaron en su tiempo. El trabajo en cerámica es muy particular porque implica transmitir las emociones del artista y de las técnicas que se tiene para la manipulación de la materia prima.

En la etnia Chimbo se destacan mucho las ollas de barro que realizaban para poder manipular la sal en la parroquia de salinas, también se puede nombrar algunos objetos como son las agujetas que se utilizaban para la creación de los textiles que utilizaban los miembros de la etnia.

Los objetos cerámicos son referentes de mucho valor de las culturas, porque de estas es donde se parte nuestra existencia o correspondemos a uno u otra cultura o grupo social, las cerámicas son muy valiosos para el estudio antropológico de las culturas porque se puede de esta manera determinar la pertenencia a una cultura y de esta manera enlazar entre cada una de ellas.

Todos hoy en día conocemos que la cerámica debe de pasar por un proceso largo para poder tener la cerámica lista y de esta manera también debemos conocer que la cerámica y sus gráficos, símbolos, signos tienen una gran interpretación en un mundo lleno de formas que pueden ser tomadas en múltiples disciplinas de estudio y una de ellas es el diseño gráfico.

1.8.3 Características

1.8.3.1 Plasticidad



Fotografía10-1: Plasticidad

Realizado por: Joselyn Chávez y Erik Naranjo

La plasticidad es una cualidad que se tiene de la arcilla al mezclarse con el agua y de esta manera permite ser moldeada adoptando diferentes formas sin romperse ni agrietarse.

1.8.3.2 Higroscópica

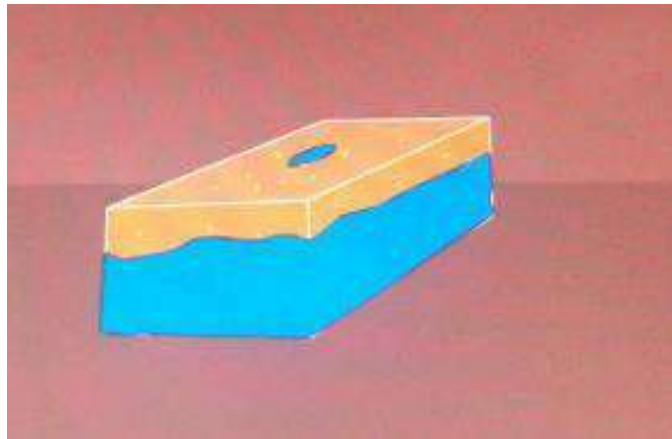

Fotografía 11-1: Higroscópica

Realizado por: Joselyn Chávez y Erik Naranjo

Es una de las características más importantes ya que la arcilla tiene la cualidad de absorber y de retener el agua.

1.8.3.3 Merma



Fotografía 12-1: Merma

Realizado por: Joselyn Chávez y Erik Naranjo

Esta característica se refiere a la disminución o encogimiento del agua que se encuentra en la arcilla, la evaporación produce el 10 % de encogimiento o merma de la arcilla durante el secado de esta.

1.8.3.4 Refractariedad

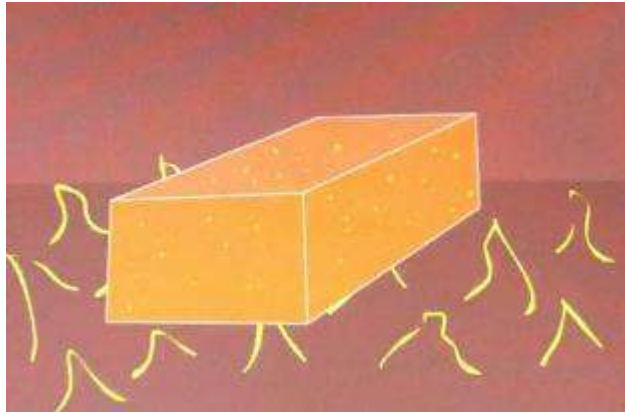

Fotografía13-1: Refractariedad

Realizado por: Joselyn Chávez y Erik Naranjo

La característica de la refractariedad es muy importante porque esta cualidad de resistencia a altas y aumentos de temperaturas sin sufrir ninguna variación, cada tipo de arcilla tiene una temperatura de cocción diferente.

1.8.3.5 Porosidad



Fotografía 14-1: Porosidad

Realizado por: Joselyn Chávez y Erik Naranjo

Esta característica varía dependiendo de la arcilla, dependiendo de la consistencia más o menos compacta que adopte el objeto cerámico después de la cocción, las arcillas que se cuecen a bajas temperaturas tienen un índice más elevado de absorción pues que son más porosas.

1.8.3.6 Color



Fotografía15-1: Color

Realizado por: Joselyn Chávez y Erik Naranjo

Las diferentes arcillas presentan coloraciones diversas por la presencia de óxidos y carbonatos y estos colores son el rojo, el negro, el ocre, el café después de la cocción debido a la presencia de hierro y carbonato cálcico.

1.8.4 Técnicas

1.8.4.1 Modelado libre



Fotografía16-1: Modelado libre

Realizado por: Joselyn Chávez y Erik Naranjo

Esta técnica de modelado libre consiste en darle a la arcilla o barro ya transformado la forma deseada de manera manual así se tienen un objeto único.

1.8.4.2 Modelado por expansión



Fotografía 17-1: Modelado por expansión

Realizado por: Joselyn Chávez y Erik Naranjo

El modelado por expansión es una de las técnicas más antiguas se refiere a la manipulación de la arcilla o barro, se realiza una presión con los dedos índices y pulgares partiendo de un pedazo de arcilla o barro y de esta manera se va obteniendo la forma deseada del objeto.

1.8.4.3 Modelado por placas



Fotografía18-1: Modelado por placas

Realizado por: Joselyn Chávez y Erik Naranjo

Esta técnica de modelado por placas se refiere a que se va a realizar un objeto a través de placas de arcilla o barro a presión de una base de arcilla de cualquier forma o cualquier tamaño.

1.8.4.4 Modelado por rollos



Fotografía 19-1: Modelado por rollos

Realizado por: Joselyn Chávez y Erik Naranjo

Esta técnica de modelado consiste en dar forma a un objeto a través de rollos de arcilla o barro de espesor, diámetro uniforme y de largo variado dependiendo de la pieza que se vaya a realizar, estos rollos realizados se adhieren a la base y superponiéndoles y suavizando las uniones entre cada rollo a medida que se vaya realizando el objeto.

1.8.4.5 Molde



Fotografía20-1: Molde

Realizado por: Joselyn Chávez y Erik Naranjo

Esta técnica se refiere a realizar un negativo de alguna pieza ya realizada para poder realizar varias reproducciones de estas, esta técnica siempre se realiza sacando el negativo de la parte frontal del objeto.

1.8.4.6 *Bruñido*



Fotografía21-1: Bruñido

Realizado por: Joselyn Chávez y Erik Naranjo

Esta técnica consiste en presionar una superficie cerámica en cualquier objeto liso de diferente dureza como la madera, el hueso, el vidrio, el metal, la piedra entre otros materiales, para que de esta manera cerrar los poros de una pieza de arcilla y de esta manera impermeabilizarla para que sirva como un contenedor.

1.8.4.7 *Pulir*



Fotografía 22-1: Pulir

Realizado por: Joselyn Chávez y Erik Naranjo

Esta técnica consiste en limpiar muy bien la pieza frotándole con un elemento suave como poder ser un retaso de corteza de calabaza, hoja o algún textil.

1.8.5 Técnicas de decoración

1.8.5.1 Pigmentos minerales y vegetales



Fotografía 23-1: Pigmentos minerales y vegetales

Realizado por: Joselyn Chávez y Erik Naranjo

Esta técnica de decoración es muy importante porque se utilizaban los pigmentos minerales y vegetales que se encuentran en el medio para la decoración de los objetos, los colores que se utilizaban era el rojo, el negro, el ocre, el amarillo, el blanco y el café.

1.8.5.2 Pintura precocción

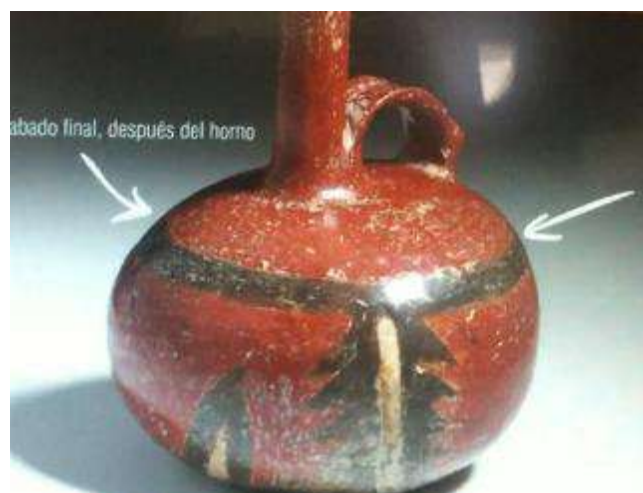

Fotografía 24-1: Pintura precocción

Realizado por: Joselyn Chávez y Erik Naranjo

Es aquella técnica que se aplica la pintura antes de la cocción, después de esto introducimos al objeto al horno y de esta manera la pintura quedara adherida al objeto a causar de la temperatura que es sometida

1.8.5.3 Pintura postcocción



Fotografía 25-1: Pintura postcocción

Realizado por: Joselyn Chávez y Erik Naranjo

Esta técnica se aplica la pintura sobre la superficie dura del objeto de arcilla con algún tipo de aglutinante orgánico como puede ser el cactus para dar la adherencia, la consistencia y resistencia física necesaria después que la pieza haya sido cocinada en el horno.

1.8.5.4 Pintura negativa



Fotografía 26-1: Pintura negativa

Realizado por: Joselyn Chávez y Erik Naranjo

Esta técnica de decoración consiste en dibujar los diferentes diseños con sustancia como es la cera de la abeja, la miel o las grasas para luego ahumar o pintar con un color la superficie de modo que solo el fondo y no las partes diseñadas previamente adquieran color, y que después del pintado estas se retiren.

1.8.5.5 Engobe



Fotografía27-1: Engobe

Realizado por: Joselyn Chávez y Erik Naranjo

Esta técnica consiste en el uso del agua arcillosa a que se le agrega un pigmento colorante de otra arcilla con altos contenidos de ácidos metálicos para que después decorar la pieza cerámica pulida y posteriormente proceder a la cocción

1.8.5.6 Incisión



Fotografía 28-1: Incisión

Realizado por: Joselyn Chávez y Erik Naranjo

Esta técnica consiste en decorar las superficies rayando con una herramienta de hueso, madera, piedra, concha, espina, metal o madera, que tenga una punta aguda o una herramienta punzante.

1.8.5.7 Escisión



Fotografía 29-1: Escisión

Realizado por: Joselyn Chávez y Erik Naranjo

Esta técnica consiste en decorar la pieza sustrayendo pedazos de arcilla y de esta manera dando una forma única y variada a cada uno de los objetos que se vayan a decorar con esta técnica.

1.8.5.8 Calado



Fotografía 30-1: Calado

Realizado por: Joselyn Chávez y Erik Naranjo

Esta técnica de decoración consiste en sustraer las diferentes formas de los diseños propuestos en la superficie de los objetos de cerámica antes de cocerlos en el horno.

1.8.5.9 Aplicación o pastillaje



Fotografía 31-1: Aplicación o pastillaje

Realizado por: Joselyn Chávez y Erik Naranjo

Esta técnica de decoración consiste en adherir diferentes piezas de cerámica que se han realizado por separado a la pieza principal de cerámica en el proceso de modelado o también es la aplicación de finos cordoncillos para que de esta manera formen diversos diseños decorativos.

1.8.6 Tipos de arcilla

1.8.6.1 Gres



Fotografía 32-1: Gres

Fuente: <http://www.archiexpo.es/prod/antica-ceramica-rubiera-srl>

El gres es un cuerpo de arcilla que se encuentra conformado por el 40% de arcilla, el 20% de arcilla refractaria, un 20% arcilla de bola y un 10% de pedernal molido, cuarzo y caolín, todos estos materiales forman un cuerpo sólido, tienen un alto porcentaje de plasticidad, y su color. Esta

arcilla se trabaja muy bien ya sean en el torno o con los dedos, se debe de cocer a bajas temperaturas sea unos 100 a 1280 grados después de cocción este cuerpo toma una gran consistencia.

1.8.6.2 Porcelana



Fotografía 33-1: Porcelana

Fuente: <https://www.miscelandia.com.co>

La porcelana está conformada primeramente por el caolín, en sus ingredientes tiene un 40% de caolín, un 11% de arcilla de bola y un 9% de sílice. Estos ingredientes al ser combinados generan un color blanco y cuando translucido y tiene una plasticidad muy baja. La porcelana es difícil de modelar en el torno, pero con la práctica se va a ir trabajando muy bien y los grados de cocción de la porcelana es de 1000 grados la primera cocción y a 1280 la segunda cocción.

1.8.6.3 Loza blanca



Fotografía 34-1: Porcelana

Fuente: <https://www.hola.com/decoracion>

La loza blanca es una de las más utilizadas en la industria de la cerámica, es la mezcla de la arcilla de bola, el pedernal y caolín, después de combinarlas toma una blancura y esta no es translúcida, este tipo de arcilla es muy difícil de manejar en la mano o en el torno, pero es muy buen material para las industrias.

1.7.6.4 Porcelana de huesos



Fotografía 35-1: Porcelana

Fuente: <https://www.cakestandheaven.com>

Este tipo de parcela se utiliza en la manufactura industrial de objetos cerámicos. Al combinar productos como son el 48% de huesos cálcicos, el 25% o el 30% de feldespato y el 22 % de caolín y el un 45 de arcilla de bola. Esta porcelana se caracteriza por su alta blancura y transparencia, por lo que cuenta con una dureza y una alta resistencia a los golpes.



1.8.7 Proceso artesanal de piezas cerámicas

Las piezas cerámicas son aquellas que con la combinación de cada una de las mismas sus colores, es forma y su textura dan un realce muy elegante a algún lugar y estas son residentes y de mucha diversidad.

La cerámica decorativa se puede utilizar en diferentes lugares como son las fachadas, y de esta manera se puede crear ambientes según la posición del sol. Los elementos decorativos aportan un toque artesanal, en cualquier espacio y se puede dividir espacios.

1.8.7.1 Tipos de cerámicas decorativas

Tabla 5-1: Tipos de cerámica

Tipos de cerámica:	
Cerámica ordinaria: Se utiliza a temperatura ambiente.	
Tipos de cerámica ordinaria.	Tipos de cerámica refractaria.
Cerámicos porosos.	Este tipo de cerámicas se utilizan en temperaturas elevadas.
<p>Las cerámicas porosas son aquellas que se distinguen por ser realizadas con la arcilla gruesa y estas pueden ser los ladrillos, las tejas.</p> 	
Cerámicos semi-compactos.	
<p>Este tipo de cerámicas al contrario de las porosas estas se realizan con la arcilla de grano fino y son muy poco permeables y no absorben la humedad.</p> 	

<p align="center">Cerámicos compactos.</p>	
<p>Estas cerámicas son realizadas con estructuras microcristalinas y son muy impermeables y esta son utilizadas para las losas para que no absorban la humedad.</p> 	
<p align="center">Cerámicas tenaces.</p>	
<p>Las cerámicas tenaces son aquellas que soportan temperatura muy elevada.</p> 	
<p>Información importante de la cerámica.</p>	
<ul style="list-style-type: none"> • Cerámica arcaica. • Cerámica cardial • Cerámica de Persia • Cerámica para baños modernos • Cerámicas de baño • Cerámicas de figuras negras 	

- Cerámicas de figuras rojas
- Cerámicas Incas.

Fuente: <https://www.arqhys.com/construccion/ceramica-tipos.html>

Elaborada por: Joselyn Chávez y Erik Naranjo, 2018

1.9 Conclusión del marco teórico

Las definiciones y conceptos recopilados en fuentes primarias y secundarias han sido de mucha ayuda e importancia, porque permitió seguir con el desarrollo de estudio, manifestando las principales ideas y características sobre la etnia Chimbo que serán como punto de partida en el próximo capítulo.

CAPÍTULO II

2. MARCO METODOLÓGICO

2.1 Introducción

En el siguiente capítulo se realizará un registro fotográfico, fichas de fotografía donde detallaremos la ubicación donde se encuentran las piezas cerámicas de la etnia Chimbo, la cromática que tiene, que tipo de objeto, y la técnica de decoración que se puede observar.

Se realiza la entrevista a cinco personas que conocen sobre la provincia y que tiene objetos de la etnia, las encuestas se realizaran a personas adultas que han vivido más de 50 años en la provincia de Bolívar y que conocen sobre la etnia Chimbo, para que de esta manera se pueda conocer más sobre la etnia en estudio, conocer también de esta manera si el proyecto es factible para intentar rescatar la cultura de los Chimbos.

2.2 Definición del problema y alcance.

El problema es que hoy en día, se puede dar cuenta que en el desarrollo de una población se combina el estilo de vida de la sociedad y con algunas costumbres ancestrales y la cultura misma.

Es así como la tendencia es volver a nuestras raíces, a la naturaleza, a las prácticas de nuestros antepasados a través de la composición gráfica de la etnia Chimbo y de las diferentes aplicaciones que se puede dar de la misma, haciendo de esto cada vez más fuertes a nivel local.

Con esta investigación pretendemos dar a conocer los símbolos más representativos de la etnia Chimbo de la Provincia de Bolívar, a través de la aplicación de un proceso artesanal de piezas cerámicas.

Mediante la correcta utilización de las investigaciones tanto del análisis de los iconos más representativos de la etnia, como la propuesta del diseño de los símbolos o iconos en el proceso artesanal de piezas cerámicas para luego realizarlos de una manera adecuada.

Se requiere un buen manejo y estructura para el diseño de la aplicación gráfica de los signos visuales que van a hacer utilizados en el proceso artesanal de piezas cerámicas.

De esta manera transmitir un mensaje a las generaciones actuales que no se debe de perder el conocimiento de nuestros orígenes y de esta manera y contribuyendo a la formación de los jóvenes niños y adultos a revivir nuestro pasado.

2.3 Diseño de investigación

Diseño de investigación descriptiva: la investigación fue descriptiva porque de esta manera se pudo observar y a poder ir describiendo de una manera muy detalla, con gran importancia se fue detallando cada uno de los aspectos y cada uno de los elementos más importantes de cerámicas o vestigios encontrados de la etnia Chimbo en la Provincia de Bolívar, sin influenciar de ninguna manera a esta etnia.

2.3.1 Tipos de investigación

Por el lugar

Investigación de campo: En la misma se realizará un estudio de los principales signos visuales de la Etnia Chimbo de la Provincia Bolívar y se llevará una aplicación gráfica, para aplicar en el proceso artesanal de piezas cerámicas.

Investigación Histórica: El trabajo de la investigación de histórica se realiza en el estudio de los hechos del pasado de la etnia Chimbo de la Provincia de Bolívar de una manera objetiva y lo más exacta posible y de esta manera ir recogiendo los datos más importantes que ayuden a la evidencia de los signos visuales más representativos.

2.4 Métodos y Técnicas

2.4.1 Método

Inductivo analítico, inductivo porque al analizar todos los signos visuales de la Etnia Chimbo de la Provincia Bolívar para la realización de un proceso artesanal de piezas cerámicas.

El método inductivo analítico es un instrumento de trabajo para poder realizar un procedimiento a través del estudio de la etnia Chimbo mediante un estudio donde se podrá descomponer por partes mediante la observación de hechos y sucesos de esta, mediante este método podemos ir conociendo más profundamente a la etnia y a sus principales signos visuales que componen los diferentes vestigios.

Este método se utilizó para dar respuesta a cada una de las interrogantes propuestas en el problema y así poder encontrar explicaciones a nuestras variables presentadas en nuestro proceso de investigación.

2.4.2 Técnicas

Observación: Se usará esta técnica debido a que realizará una observación de los signos visuales de la Etnia Chimbo de la Provincia de Bolívar para identificar, analizar y realizar una aplicación gráfica.

Encuestas: Con esta técnica va dirigida a recolectar los diferentes datos de una manera muy eficaz que ayudara a la elaboración de los signos visuales de la etnia. Se realizara la encuesta a 15 personas que han vivido más de 50 años en la provincia de Bolívar.

Entrevistas: Se utilizará esta técnica debido a que se debe de conocer los principales signos y elementos visuales de la etnia Chimbo de la Provincia de Bolívar, se realizara la entrevista a las personas que conocen de la historia de los chimbos como lo son a historiadores de la Provincia.

2.4.3 Instrumentos

Fichas de observación: La ficha de observación se utilizará para describir las características más importantes de los objetos encontrados de la etnia chimbos.

Además, para poseer una descripción detallada del arado y deleite visual de los signos en los objetos y vestigios encontrados y también así poder resaltar los aspectos que nos ayudaran al posterior análisis.

Cuestionarios: Este instrumento de investigación se utilizó para recoger información útil, y estas irán dirigidas a los artesanos de la cerámica y a los habitantes conocedores de la etnia Chimbo.

Fichas Fotografías: este instrumento nos ayudara para evidenciar los objetos y vestigios que se encuentren para tener un banco fotográfico para posterior ir extrayendo los símbolos más representativos.

2.5 Población y muestra

La población es la que se encuentra establecida como un número total de elementos que se vaya a estudiar con características similares.

En muchos de los casos no es posibles realizar la investigación a una población completa, ya sea por la falta de tipo de razones económicos, por la falta de auxiliares de investigación y por motivo de que la mayoría d la población de la provincia de Bolívar no conocen o se encuentran errados e la información que tienen.

Se plantea un focus group de personas adultas que han vivido más de 50 años en la provincia de Bolívar, considerado una población de 15 personas donde se aplicara las encuestas y los mismos conocen la historia de los chimbos o un fragmento de este y se tomó en cuenta a 5 personas que conocen a profundidad la historia de los chimbos por motivos de estudios se realizara una entrevista.

Tabla 1-2: Listado de Personas para la encuesta.

	Nombre	Edad	Procedencia
1	Jorge Núñez	61	Guaranda
2	Gabriel Galarza	54	Chimbo
3	Dany Pinos	56	Chimbo
4	Danilo Yanes	58	Chimbo
5	Said Moya	59	Magdalena
6	Teresa Jara	68	Magdalena
7	Juan de Mora	53	Guaranda
8	José Chimbo	69	Huaico
9	Humberto del Pozo	58	Huaico
10	Alicia Naranjo	64	Guanujo
11	Jonathan Andrade	60	Vinchoa
12	Eliana Chávez	53	Vinchoa
13	Jorge Lumbi	52	Guaranda
14	Eduardo Rivadeneira	59	San Miguel

15	Danilo Castro	62	San Miguel
----	---------------	----	------------

Elaborada por: Joselyn Chávez y Erik Naranjo, 2018

Tabla 2-2: Listado de Personas para la entrevista

	Nombre	Edad	Procedencia
1	Patricio Naranjo	50	Guaranda
2	Dany Yanes	64	Chimbo
3	Andrés Lumbi	60	Chimbo
4	Ana Castro	62	Guaranda
5	Roberto Gloor	54	Magdalena

Elaborada por: Joselyn Chávez y Erik Naranjo, 2018

2.6 Herramientas de Investigación

Las herramientas de investigación constaran de dos cuestionarios para las encuestas y de las entrevistas donde constaran preguntas donde puedan los entrevistados y encuestados dar su punto de vista sobre la etnia Chimbo y los elementos más representativos de la misma.

2.6.1 Cuestionario de la encuesta

Se realizó una serie de preguntas a las personas encuestadas, las mismas que ayudarán a obtener información sobre la etnia Chimbo, sus elementos más representativos, sus características de esta.

¿Qué se va a lograr con la siguiente encuesta?

En fin, de esta encuesta es recopilar información que será empleada para la elaboración de una aplicación visual para el proceso artesanal de piezas cerámicas.

¿A quién va dirigido?

A la población de la provincia de Bolívar.

Tipo de encuesta: Cerrada

Finalidad: Exploratoria

Contenido: tiene 11 preguntas

Procedimiento de encuesta: Personal

2.6.2 Modelo del cuestionario

Encuentra a Personas mayores que han vivido más de 50 años en Provincia de Bolívar.

El objetivo de la encuesta es de conocer sobre los vestigios, elementos y símbolos que se encuentran en la provincia de la etnia Chimbo. **Ver anexo A**

2.6.3 Cuestionario de la entrevista

Se realizó una serie de preguntas a las personas entrevistadas, las mismas que ayudarán a obtener información sobre la etnia Chimbo y sus elementos más representativos.

¿Qué se va a lograr con la siguiente entrevista?

En fin, de esta entrevista es recopilar información que será empleada para la elaboración de un proceso artesanal de piezas cerámicas.

¿A quién va dirigido?

A la población de la provincia de Bolívar

Finalidad: Exploratoria

Contenido: tiene 12 preguntas

Procedimiento de entrevista: Personal

2.6.4 Modelo de la entrevista

La entrevista se realiza para personas que conocen la historia e investigadores de la etnia Chimbo. Conocer sobre las características de los símbolos y elementos de la etnia Chimbo de la provincia de Bolívar. **Ver anexo B**

2.6.5 Proceso investigativo

El siguiente proceso de investigación se realizó de la siguiente manera:

1. Recopilación de información sobre el patrimonio cultural del Ecuador, sobre la cultura y sus diferentes patrimonios culturales que existen en el país.

2. Información de la cerámica decorativa cuáles son sus usos y sus diferentes materiales para el proceso de la realización de la cerámica y las características que tiene la materia prima.
3. Búsqueda de información sobre el proceso etnográfico y su clasificación en la historia.
4. Investigación sobre la etnia Chimbo, sus características, el lugar de asentamiento y los vestigios encontrados en las diferentes comunidades de la provincia.
5. Análisis de los vestigios de la etnia Chimbo encontrados en la provincia de Bolívar y cuáles son las características de estos.
6. Busca de información sobre la antropología cultural sus definiciones y la antropología cultural del Ecuador.
7. Análisis de información de la semiótica cuáles son sus elementos más comunes de la misma.
8. Se busca información relevante de diseño gráfico, sus características, los elementos y categorías que ayudaran en el proceso de desarrollo del proyecto de titulación.
9. Se elaboró una encuesta a partir de la información obtenida, este cuestionario es aplicado a las personas que han vivido en la provincia de Bolívar más de 50 años en ella, por la misma manera ellos conocen de la historia de la etnia Chimbo y nos ayudaran para obtener más información de esta.
10. Se elaboró una entrevista para cinco personas de la provincia de Bolívar que han ido estudiando a través de sus vidas la etnia Chimbo, para poder ir conociendo cada una de las características más representativas de la etnia Chimbo.
11. Con los resultados de los cuestionarios planteados y de las investigaciones realizadas se procede al análisis de los elementos visuales más representativos de los vestigios de la etnia chimbo para la elaboración de un proceso artesanal de piezas cerámicas.
12. Con la propuesta lista de la aplicación se procede a aplicar a las piezas cerámicas, para poder constatar si el proceso artesanal de los signos y elementos visuales de la etnia en piezas cerámicas artesanales son útiles para la población de la provincia de Bolívar y como una estrategia para los artesanos de la provincia.

2.6.6 Proceso de diseño

El proceso de creación que se utilizó la metodología de Bruno Munari. Esta metodología plantea sistematizar la resolución de problemas.

- **Definición del problema**

En este paso se estudiará la problemática principal es que, el diseño aplicado en piezas cerámicas no es difundido de una manera como rescate cultural por eso se ve apropiado estudiar y analizar

otros símbolos de la etnia para que sea visualizado a través de objetos que la gente tenga acceso directo.

- **Elementos del problema**

Los elementos es la solución del problema con detalle, generalmente se basa en la coordinación creativa de las soluciones a la sistematización del problema.

- **Objetivos**

Los objetivos son parte importante en el proceso de diseño para realizar las composiciones basadas en los vestigios de la etnia Chimbo y una vez realizado se procederá a plasmar en las piezas cerámicas.

- **Recopilación de datos**

En este paso se va a utilizar la investigación previa realizadas de datos que nos ayuden y aporten de los investigadores, de la misma manera la aplicación de los cuestionarios tanto para encuestas como entrevistas a los pobladores que viven más de 50 años en la provincia para realzar cuales son los signos visuales más representativos de la etnia Chimbo.

- **Análisis de datos**

En el análisis de datos principalmente se utilizarán los datos obtenidos en los cuestionarios que se aplicó, de esta manera se podrá conocer las características y los principales signos visuales de la etnia Chimbo, y así vincularlo con las investigaciones realizadas en el campo.

- **Creatividad**

Una vez realizada el análisis e interpretaciones se procederá a la realización de la aplicación de los signos visuales, los bocetos y de esta manera digitalizarla para la propuesta.

- **Experimentación**

En este punto se procederá a la verificación mediante una encuesta a la población de la provincia de Bolívar, a través de un cuestionario.

- **Modelos**

Se presentará modelos de signos visuales de la etnia Chimbo el proceso artesanal de piezas cerámicas.

- **Verificación**

En este paso se conocerá si la aplicación de los signos visuales de la etnia Chimbo en piezas cerámicas posee las características adecuadas, si es adecuado para el uso de la población de la provincia de la Bolívar, observando el grado de aceptación entre los pobladores.

2.6.7 Análisis de resultados de la encuesta

Se obtuvo los diferentes resultados de los datos de la encuesta, que fue dirigida a los habitantes de la provincia de Bolívar que han vivido más de 50 años en la misma, con la que se realizó la tabulación de las preguntas y quedo de la siguiente manera.



Gráfico 1-2: Tabulación pregunta 1

Realizado por: Joselyn Chávez y Erik Naranjo, 2018

Interpretación

Como podemos observar en el gráfico de la pregunta se puede evidenciar que el 60% de los pobladores que han vivido más de 50 años en la provincia de Bolívar, conocen sobre la historia de la etnia Chimbo, mientras que el 40% de los pobladores de la provincia no conocen de la etnia Chimbo.

Análisis

Los pobladores de la provincia de Bolívar, consideran que conocen sobre la etnia Chimbo por sus antepasados, ya que ellos fueron los que transmitieron el conocimiento de su pueblo, de su cultura en sus familias de generación en generación y estos les contaban sobre la historia de los chimbos, cuáles fueron las características de cada uno de los habitantes, de cada trabajo realizado y de toda la historia que rodea a los habitantes de la provincia y que se puede considerar que es una de las más grandes del Ecuador.



Gráfico 2-2: Tabulación pregunta 2

Realizado por: Joselyn Chávez y Erik Naranjo, 2018

Interpretación

En el gráfico de la pregunta se puede observar que el 73% de los pobladores que han vivido más de 50 años en la provincia de Bolívar, conocen sobre lo que realizaban los pobladores de la etnia Chimbo, mientras que el 27% de los pobladores de la provincia no conocen sobre lo que realizaban los de la etnia Chimbo.

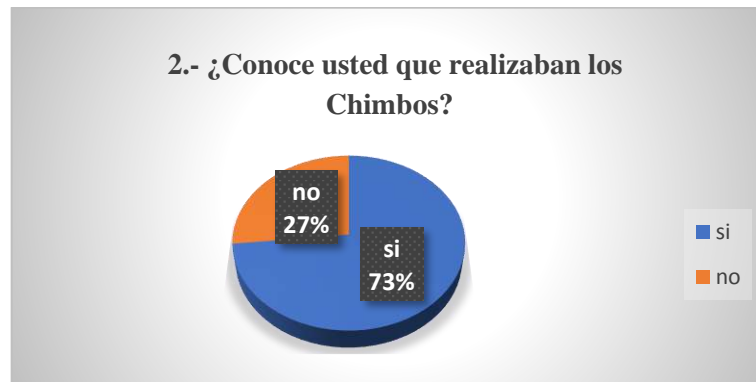
Análisis

Los habitantes de la provincia de Bolívar, conocen alguna cosa o muy poca sobre lo que realizaban los de la etnia Chimbo y de los diferentes objetos que han realizado en la historia y en la alfarería, la ganadería, de las diferentes construcciones de terrazas de piedra que se encuentran en algunos lugares de la provincia y que eran los mejores trabajadores en transformar la materia prima, una de las grandes transformaciones es la manipulación de las minas sal, y transformarlas en sal para consumo humano.



Gráfico 3-2: Tabulación pregunta 3

Realizado por: Joselyn Chávez y Erik Naranjo, 2018

Interpretación

En el gráfico de la pregunta se puede observar que el 27% de los pobladores que han vivido más de 50 años en la provincia de Bolívar, consideran que es difundida la etnia Chimbo, mientras que el 73% de los pobladores de la provincia consideran que no fue difundida la etnia Chimbo en la provincia.

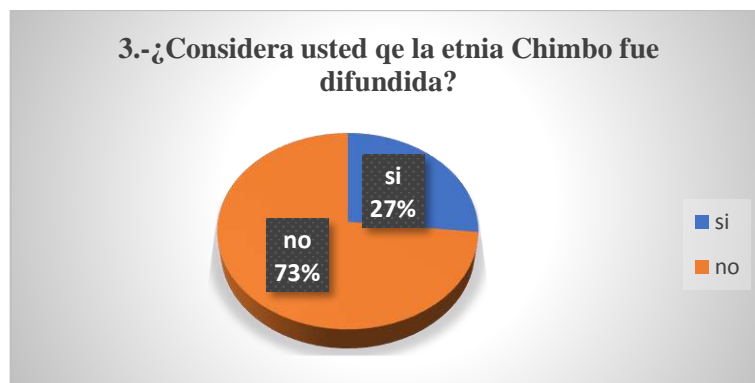
Análisis

Según los pobladores encuestados de la provincia de Bolívar, consideran que la historia no fue difundida de la etnia Chimbo, porque creen que los antiguos no propagaron sus raíces a sus generaciones, ya que consideraban y creían que pertenecían a los puruhás y no pensaban que eran de la etnia Chimbo, por el motivo que según las investigaciones no realzan a esta etnia como una de las grandes de nuestra historia, no se sabe si es por desconocimiento o por alguna otra razón.



Gráfico 4-2: Tabulación pregunta 4

Realizado por: Joselyn Chávez y Erik Naranjo, 2018

Interpretación

En el gráfico se puede observar que el 50% de los pobladores que han vivido más de 50 años en la provincia de Bolívar, consideran que se ha difundido los alcances de la etnia Chimbo, mientras que el 50% de los pobladores de la provincia consideran que no conoce ningún alcance de la etnia Chimbo en la provincia.

Análisis

Se pudo analizar en los encuestados que los pobladores de la provincia de Bolívar consideran que no sea difundido la etnia Chimbo ya sea por las autoridades, por los antiguos creían que pertenecían a la cultura de los puruhás y a través del tiempo no consideraban que era de la etnia Chimbo. Este es el motivo por el que los pobladores de la provincia no conocen de los alcances que tuvo la etnia Chimbo en la provincia de Bolívar.



Gráfico 5-2: Tabulación pregunta 5

Realizado por: Joselyn Chávez y Erik Naranjo, 2018

Interpretación

En el siguiente gráfico se observa que el 20% de los pobladores que han vivido más de 50 años en la provincia de Bolívar, consideran que conocen las características influyentes de la etnia Chimbo, mientras que el 80% de los pobladores de la provincia consideran que no conocen las características influyentes de la etnia Chimbo en la provincia.

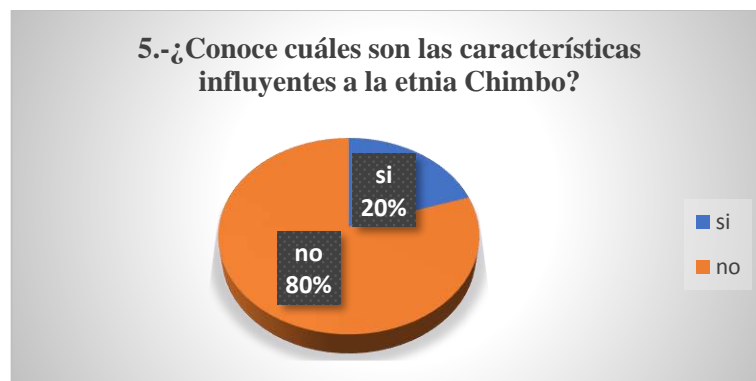
Análisis

Los habitantes de la provincia de Bolívar no conocen las características de la etnia Chimbo por lo que no fue difundida la etnia entre los habitantes, las características que se pueden reconocer en los vestigios encontrados se han ido perdiendo, por la falta de difusión de la etnia Chimbo, muchas de las características solo conocen la gente adulta de la provincia que conocen de la historia y muchos de ellos ya no se los puede encontrar para recabar información.



Gráfico 6-2: Tabulación pregunta 6

Realizado por: Joselyn Chávez y Erik Naranjo, 2018

Interpretación

En el gráfico se puede observar que el 33% de los pobladores que han vivido más de 50 años en la provincia de Bolívar, considera que conoce los símbolos que representan a la etnia, mientras que el 67% de los pobladores de la provincia consideran que no conocen los símbolos representativos de la etnia en la provincia.

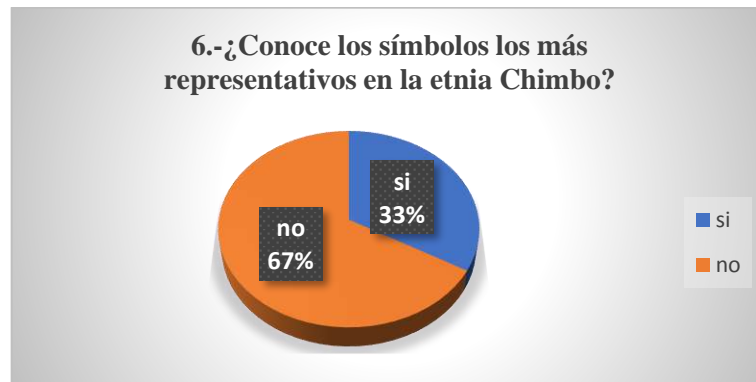
Análisis

Los pobladores de la provincia de Bolívar no conocen los símbolos representativos de la etnia por lo que no se ha difundido la etnia en la provincia, y los vestigios encontrados en las diferentes partes de la provincia no reposan en un solo lugar para el conocimiento de los habitantes, se encuentran en las diferentes casa de los habitantes de las parroquias y cantones de la provincia, y muchos de ellos tienen como colecciones y no consideran compartir la historia de la que encierra cada uno de los objetos encontrados.



Gráfico 7-2: Tabulación pregunta 7

Realizado por: Joselyn Chávez y Erik Naranjo, 2018

Interpretación

En el gráfico se observa que el 33% de los pobladores que han vivido más de 50 años en la provincia de Bolívar, considera que conoce los significados de los símbolos que representan a la etnia, mientras que el 67% de los pobladores de la provincia consideran que no conocen el significado de los símbolos representativos de la etnia en la provincia.

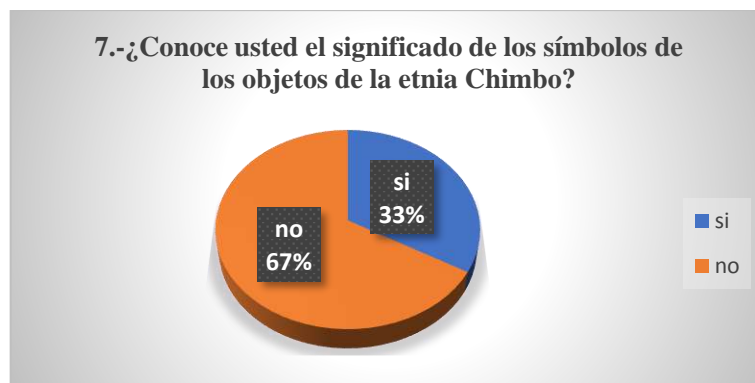
Análisis

Los habitantes encuestados de la provincia de Bolívar no conocen el significado de los símbolos representativos de la etnia, no se ha difundido ninguna información de la etnia de Chimbo en la provincia y no tienen conocimientos de los objetos que se encuentran reposando en las casas de muchos coleccionistas por el motivo que las autoridades no ponen de parte en realzar su verdadera historia.



Gráfico 8-2: Tabulación pregunta 8

Realizado por: Joselyn Chávez y Erik Naranjo, 2018

Interpretación

En el gráfico se puede observar que el 20% de los pobladores que han vivido más de 50 años en la provincia de Bolívar, considera que conocen cual es la fecha de asentamiento de los Chimbos en la provincia, mientras que el 80% de los pobladores de la provincia no conocen en qué fecha se asentaron los chimbos en la provincia.

Análisis

Muchos de los habitantes encuestados no tienen el conocimiento sobre en qué año se asentaron los Chimbos en la provincia de Bolívar y este el motivo por lo que no hay investigaciones sobre la mismas, y muchos de los investigadores no han realizado la historia en libros, simplemente se quedaron en estudios de ellos y no hay difusión.



Gráfico 9-2: Tabulación pregunta 9

Realizado por: Joselyn Chávez y Erik Naranjo, 2018

Interpretación

En el gráfico se observa que el 7% de los pobladores que han vivido más de 50 años en la provincia de Bolívar, conocen cual fue la evolución de los Chimbos, mientras que el 93% de los pobladores de la provincia consideran que no conocen cual fue la evolución de los Chimbos en la provincia.

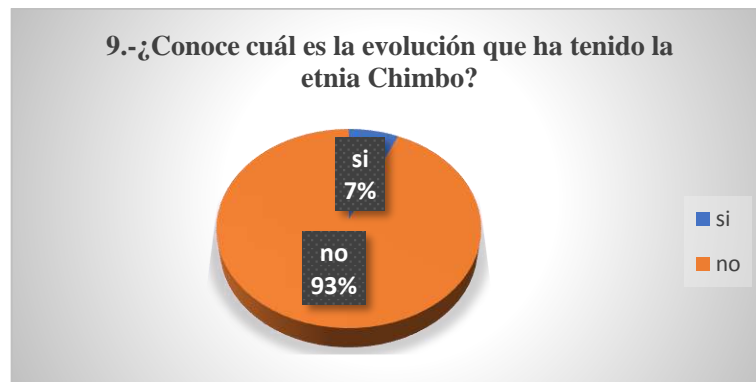
Análisis

Los pobladores encuestados de la provincia de Bolívar no conocen de la evolución de los Chimbos, por el motivo que nunca se difundió la historia de la etnia y no se conoce cuáles son los avances de la misma, no conocen cuales son las características, los alcances que la etnia tuvo

en la provincia, cabe rescatar que la gente le gustaría conocer de la historia de su pueblo y de esta manera ver la manera de difundir a la etnia en la provincia y a nivel nacional.



Gráfico 10-2: Tabulación pregunta 10

Realizado por: Joselyn Chávez y Erik Naranjo, 2018

Interpretación

En el gráfico se puede observar que el 20% de los pobladores que han vivido más de 50 años en la provincia de Bolívar, conocen que se está difundiendo la etnia de los Chimbos, mientras que el 80% de los pobladores de la provincia consideran que no se ha difundido sobre la etnia de los Chimbos en la provincia.

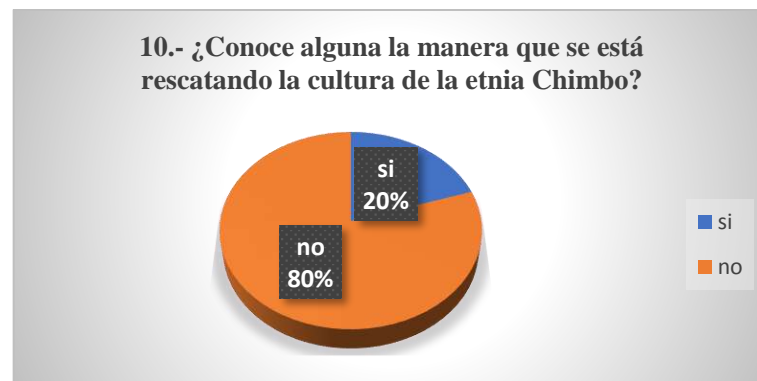
Análisis

Los habitantes encuestados de la provincia de Bolívar consideran que no se ha difundido de la etnia de Chimbo, comenta que no hay investigaciones sobre la etnia y si la hay solo se quedan las personas que la investigan y no hacen nada para que conozcan y los estudiantes de la universidad no hacen ningún estudio para realzar la etnia, y cada vez que pasa el tiempo se va perdiendo más el conocimiento de la etnia y algún momento se perderá totalmente y no buscaran la manera de dar a conocer la etnia.



Gráfico 11-2: Tabulación pregunta 11

Realizado por: Joselyn Chávez y Erik Naranjo, 2018

Interpretación

En el gráfico se observa que el 100% de los pobladores que han vivido más de 50 años en la provincia de Bolívar, está de acuerdo que los símbolos de la etnia de Chimbo sean empleados en platos cerámicos artesanales

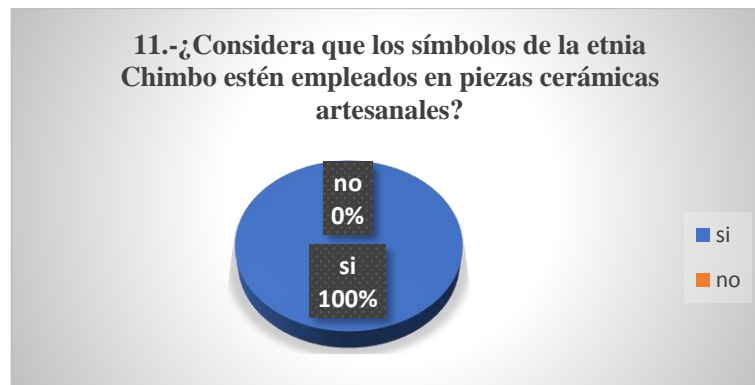
Análisis

Los pobladores encuestados consideran que es una buena manera de para empezar a dar a conocer las raíces de los Bolivarenses, cuál es su historia y de esta manera ir conocimiento, dando una innovación para los habitantes de la provincia y sobre todo que tendrán objetos que pueden tener en sus hogares e ir conociendo cuales son los signos que representan a la etnia.

2.5.7 Conclusión del análisis estadístico

Se considera que la población de la provincia de Bolívar no conoce la historia de los chimbos, tienen en consideración que pertenecieron a los Puruhás, pero al ir analizando muy pocas de las personas conocen su historia, pero no la transmiten a las nuevas generaciones por qué se va perdiendo la cultura de la provincia, y a través de las investigaciones realizadas la población está dispuesta a buscar los medios necesarios para dar a conocer su verdad histórica y de donde vienen sus raíces.

Sin embargo, es importante rescatar que existen en algunos lugares de la provincia vestigios y personas que conocen de la historia, y consideran los habitantes que se debe hablar de historia a los más pequeños para ir reviviendo la historia y poder ir compartiendo las experiencias que se va teniendo al conocer sobre la historia y al posterior poder desarrollar artículos de la misma.

Utilizando la aplicación de los signos visuales de la etnia se debe de tener en cuenta que hay que ser legible sin muchos adornos intentando sacar lo mejor de cada uno de los signos que están plasmados en los vestigios que tienen los habitantes de la provincia.

2.6.8 Análisis de los resultados de las entrevistas

Tabla 3-2: Listado de Personas

	Nombre
1	Patricio Naranjo
2	Dany Yanes
3	Andrés Lumbi
4	Ana Castro
5	Roberto Gloor

Elaborada por: Joselyn Chávez y Erik Naranjo, 2018

Tabla 4-2: Análisis de Las entrevistas

Etnia Chimbo	<ul style="list-style-type: none"> • Transmitieron la historia sus antepasados • Poco conocida • Conocieron a través de libros • A través de investigaciones
Fuentes de economía y actividades	<ul style="list-style-type: none"> • Agricultura • Alfarería • Manejo de las minas de sal • Comercio • Realización de productos de oro • Comercio entre ellos • Se han encontrado las terrazas para los sembradíos
Difusión de los chimbos	<ul style="list-style-type: none"> • No hay difusión • No se considera por muchos de los pobladores como su raíz • No hay identidad de los Chimbos
Alcances de los chimbos	<ul style="list-style-type: none"> • El trueque • Son muy poco reconocidos • La manipulación de las minas de sal • El respeto entre pueblos y de sus territorios • Intercambios • Buena gobernación
Características	<ul style="list-style-type: none"> • Agricultores • ganaderos

	<ul style="list-style-type: none"> • Elaboración de sales • Manejo de las minas • jerarquización de su gobierno • elaboración de vestimenta
Iconos y elementos	<ul style="list-style-type: none"> • Círculos que dan forma de orejas • En la mitad un círculo que da la forma de la nariz • Vasijas con argollas en los cuellos • Círculos • Óvalos
Símbolos más representativos	<ul style="list-style-type: none"> • forma de collar los símbolos en forma de círculos plasmados con canutillos, • canutillos que forman figuras en la boca de las vasijas
Significado de los símbolos	<ul style="list-style-type: none"> • Admiración a la figura humana • Representación los rayos del sol • La fertilidad de las mujeres
Asentamientos	<ul style="list-style-type: none"> • Según la historia se podría decir muchos años antes de la conquista de los incas
Evolución	<ul style="list-style-type: none"> • Iban al a par con otras culturas • Al pasar el tiempo se ha ido perdiendo la verdadera historia • Manejo de armas y su fabricación
Rescate cultural	<ul style="list-style-type: none"> • Al pasar el tiempo no hay un rescate de la cultura de esta etnia porque dicen que no es una etnia representativa • Tampoco es considerada en los libros de historia por lo que no hay cultura de esta etnia • Hay mucha desinformación de la dependencia
Piezas cerámicas	<ul style="list-style-type: none"> • Considera que es una gran manera de dar a conocer acerca de esta etnia a las nuevas generaciones. • Buena manera de dar a conocer nuevos elementos en objetos de acceso directo para los pobladores.

Elaborada por: Joselyn Chávez y Erik Naranjo, 2018

2.6.9 Conclusión del análisis de las entrevistas

Se puede considerar que las personas que habitan en los cantones de la provincia no conocen de la etnia chimbo de la provincia de Bolívar, se puede decir que son muy pocas personas y que las mismas no comparten sus conocimientos sobre esta, hay mucha información que los habitantes de la provincia no conocen, como es los diferentes vestigios que se encontraron en la provincia y dicen que pertenecen a otra cultura cuando muchos de los investigadores y conocedores de estos

dicen que pertenecen a la etnia, hay características muy relevantes en las entrevistas que sirven de mucho ayuda para poder realizar el proyecto de la mejor manera y de esta poder así fomentar a que las autoridades de la provincia empiecen a difundir la historia y de donde vienen sus raíces.

2.6.10 Fichas de Fotografía

En el museo del indio Guaranga se puede encontrar una parte muy pequeña de vestigios y piezas, mientras que no se sabe con exactitud su período, también se encuentran muchos de los vestigios encontrados en el museo del Colegio la Magdalena de la parroquia de la Magdalena y de la misma forma se encuentran algunos vestigios en las casas de diferentes pobladores de la provincia que por miedo a represarías negaron la entrada a fotografía las piezas cerámicas de la etnia Chimbo.

Se ha codificado cada una de las piezas cerámicas y ruinas encontradas de la etnia Chimbo, desde la ficha 1 a la ficha 71 son vestigios de las piezas cerámicas y desde la ficha 72 a la 107 son de las ruinas encontradas en Salinas de Guaranda. Cabe recalcar que hay algunas de las piezas que son iguales en sus formas, pero en los colores son diferentes en cada una de las piezas, también se puede decir que tienen formas en decoración diferentes pero las piezas son iguales y al posterior se fueron realizando fichas con similitudes de las piezas, siempre teniendo en cuenta las características de cada una de ellas en colores y decoraciones sin perder la identidad de ninguna pieza.

N° 01	
Ubicación: Museo Del indio Guaranga	
Procedencia: Etnia Chimbo	
Técnica: Cerámica con decoración incisa en el barro fresco.	
Cromática: Negro y barro de color rojo	
Tipo de objeto: Vasija	

Ficha de fotografía 1-2: Pieza 1

Realizado por: Joselyn Chávez y Erik Naranjo, 2018

N° 02	
Ubicación: Museo del Indio Guaranga	
Procedencia: Etnia Chimbo	
Técnica: Cerámica con decoración incisa en el barro fresco.	
Cromática: Rojo y barro de color marrón	
Tipo de objeto: Vasija	

Ficha de fotografía 2-2: Pieza 2

Realizado por: Joselyn Chávez y Erik Naranjo, 2018

N° 03	
Ubicación: Museo del Indio Guaranga	
Procedencia: Etnia Chimbo	
Técnica: Cerámica con decoración incisa en el barro fresco.	
Cromática: Barro de color marrón	
Tipo de objeto: Vasija	

Ficha de fotografía 3-2: Pieza 3

Realizado por: Joselyn Chávez y Erik Naranjo, 2018

N° 04	
Ubicación: Museo del Indio Guaranga	
Procedencia: Etnia Chimbo	
Técnica: Cerámica con decoración en negativo.	
Cromática: Barro de color marrón	
Tipo de objeto: Plato	

Ficha de fotografía 4-2: Pieza 4

Realizado por: Joselyn Chávez y Erik Naranjo, 2018

N° 05	
Ubicación: Museo del Indio Guaranga	
Procedencia: Etnia Chimbo	
Técnica: Negativa	
Cromática: Barro de color marrón y Rojo	
Tipo de objeto: Vasija	

Ficha de fotografía 5-2: Pieza 5

Realizado por: Joselyn Chávez y Erik Naranjo, 2018

N° 06	
Ubicación: Museo del Indio Guaranga	
Procedencia: Etnia Chimbo	
Técnica: Cerámica con decoración incisa en barro fresco	
Cromática: Barro de color negro	
Tipo de objeto: Vasija	

Ficha de fotografía 6-2: Pieza 6

Realizado por: Joselyn Chávez y Erik Naranjo, 2018

N° 07	
Ubicación: Museo del Indio Guaranga	
Procedencia: Etnia Chimbo	
Técnica: Cerámica sin decoración	
Cromática: Barro de color negro	
Tipo de objeto: Pondo	

Ficha de fotografía 7-2: Pieza 7

Realizado por: Joselyn Chávez y Erik Naranjo, 2018

N° 08	
Ubicación: Museo del Indio Guaranga	
Procedencia: Etnia Chimbo	
Técnica: Cerámica con decoración incisa en barro fresco	
Cromática: Barro de color negro y rojo	
Tipo de objeto: Vasija	

Ficha de fotografía 8-2: Pieza 8

Realizado por: Joselyn Chávez y Erik Naranjo, 2018

N° 09	
Ubicación: Museo del Indio Guaranga	
Procedencia: Etnia Chimbo	
Técnica: Cerámica sin decoración	
Cromática: Barro de color negro	
Tipo de objeto: Vasija con boca grande	

Ficha de fotografía 9-2: Pieza 9

Realizado por: Joselyn Chávez y Erik Naranjo, 2018

N° 10	
Ubicación: Museo del Indio Guaranga	
Procedencia: Etnia Chimbo	
Técnica: Cerámica sin decoración	
Cromática: Barro de color negro	
Tipo de objeto: Vasija con boca chica	

Ficha de fotografía 10-2: Pieza 10

Realizado por: Joselyn Chávez y Erik Naranjo, 2018

N° 11	
Ubicación: Museo del Indio Guaranga	
Procedencia: Etnia Chimbo	
Técnica: Cerámica sin decoración	
Cromática: Barro de color negro	
Tipo de objeto: Vasijas	

Ficha de fotografía 11-2: Pieza 11

Realizado por: Joselyn Chávez y Erik Naranjo, 2018

N° 12	
Ubicación: Museo del Indio Guaranga	
Procedencia: Etnia Chimbo	
Técnica: Cerámica sin decoración	
Cromática: Barro de color negro	
Tipo de objeto: Vasija	

Ficha de fotografía 12-2: Pieza 12

Realizado por: Joselyn Chávez y Erik Naranjo, 2018

N° 13	
Ubicación: Museo del Indio Guaranga	
Procedencia: Etnia Chimbo	
Técnica: Cerámica con decoración incisa en barro fresco	
Cromática: Barro de color marrón	
Tipo de objeto: Vasija	

Ficha de fotografía 13-2: Pieza 13

Realizado por: Joselyn Chávez y Erik Naranjo, 2018

N° 14	
Ubicación: Museo del Indio Guaranga	
Procedencia: Etnia Chimbo	
Técnica: Piedra golpeada	
Cromática: Piedra	
Tipo de objeto: Hachas	

Ficha de fotografía 14-2: Pieza 14

Realizado por: Joselyn Chávez y Erik Naranjo, 2018

N° 15	
Ubicación: Museo del Indio Guaranga	
Procedencia: Etnia Chimbo	
Técnica: Cerámica con decoración incisa en el barro fresco	
Cromática: Barro de color marrón	
Tipo de objeto: Vasija	

Ficha de fotografía 15-2: Pieza 15

Realizado por: Joselyn Chávez y Erik Naranjo, 2018

N° 16	
Ubicación: Museo del Indio Guaranga	
Procedencia: Etnia Chimbo	
Técnica: Cerámica con decoración incisa en barro fresco	
Cromática: Barro de color marrón	
Tipo de objeto: Copa	

Ficha de fotografía 16-2: Pieza 16

Realizado por: Joselyn Chávez y Erik Naranjo, 2018

N° 17	
Ubicación: Museo del Indio Guaranga	
Procedencia: Etnia Chimbo	
Técnica: Cerámica con decoración incisa en barro fresco	
Cromática: Barro de color rojo	
Tipo de objeto: Vasija	

Ficha de fotografía 17-2: Pieza 17

Realizado por: Joselyn Chávez y Erik Naranjo, 2018

N° 18	
Ubicación: Museo del Indio Guaranga	
Procedencia: Etnia Chimbo	
Técnica: Cerámica sin decoración	
Cromática: Barro de color rojo	
Tipo de objeto: Vasija	

Ficha de fotografía 18-2: Pieza 18

Realizado por: Joselyn Chávez y Erik Naranjo, 2018

N° 19	
Ubicación: Museo del Indio Guaranga	
Procedencia: Etnia Chimbo	
Técnica: Cerámica con decoración incisa en barro fresco	
Cromática: Barro de color marrón	
Tipo de objeto: Vasija	

Ficha de fotografía 19-2: Pieza 19

Realizado por: Joselyn Chávez y Erik Naranjo, 2018

N° 20	
Ubicación: Museo del Indio Guaranga	
Procedencia: Etnia Chimbo	
Técnica: Cerámica sin decoración	
Cromática: Barro de color negro	
Tipo de objeto: Vasija	

Ficha de fotografía 20-2: Pieza 20

Realizado por: Joselyn Chávez y Erik Naranjo, 2018

N° 21	
Ubicación: Museo del Indio Guaranga	
Procedencia: Etnia Chimbo	
Técnica: Cerámica sin decoración	
Cromática: Barro de color marrón	
Tipo de objeto: Vasija	

Ficha de fotografía 21-2: Pieza 21

Realizado por: Joselyn Chávez y Erik Naranjo, 2018

N° 22	
Ubicación: Museo del Indio Guaranga	
Procedencia: Etnia Chimbo	
Técnica: Cerámica con decoración incisa en barro fresco	
Cromática: Barro de color marrón	
Tipo de objeto: Vasija	

Ficha de fotografía 22-2: Pieza 22

Realizado por: Joselyn Chávez y Erik Naranjo, 2018

N° 23	
Ubicación: Museo del Indio Guaranga	
Procedencia: Etnia Chimbo	
Técnica: Cerámica con decoración incisa en barro fresco	
Cromática: Barro de color negro y marrón	
Tipo de objeto: Vasija	

Ficha de fotografía 23-2: Pieza 23

Realizado por: Joselyn Chávez y Erik Naranjo, 2018

N° 24	
Ubicación: Museo del Indio Guaranga	
Procedencia: Etnia Chimbo	
Técnica: Cerámica con decoración incisa en barro fresco	
Cromática: Barro de color negro	
Tipo de objeto: Vasija	

Ficha de fotografía 24-2: Pieza 24

Realizado por: Joselyn Chávez y Erik Naranjo, 2018

N° 25	
Ubicación: Museo del Indio Guaranga	
Procedencia: Etnia Chimbo	
Técnica: Cerámica sin decoración	
Cromática: Barro de color marrón	
Tipo de objeto: Pondo	

Ficha de fotografía 25-2: Pieza 25

Realizado por: Joselyn Chávez y Erik Naranjo, 2018

N° 26	
Ubicación: Museo del Indio Guaranga	
Procedencia: Etnia Chimbo	
Técnica: Cerámica con decoración incisa en barro fresco	
Cromática: Barro de color negro	
Tipo de objeto: Vasija	

Ficha de fotografía 26-2: Pieza 26

Realizado por: Joselyn Chávez y Erik Naranjo, 2018

N° 27	
Ubicación: Museo del Indio Guaranga	
Procedencia: Etnia Chimbo	
Técnica: Cerámica sin decoración	
Cromática: Barro de color negro	
Tipo de objeto: Pondo	

Ficha de fotografía 27-2: Pieza 27

Realizado por: Joselyn Chávez y Erik Naranjo, 2018

N° 28	
Ubicación: Museo del Indio Guaranga	
Procedencia: Etnia Chimbo	
Técnica: Cerámica sin decoración	
Cromática: Barro de color marrón	
Tipo de objeto: Pondo	

Ficha de fotografía 28-2: Pieza 28

Realizado por: Joselyn Chávez y Erik Naranjo, 2018

N° 29	
Ubicación: Museo del Indio Guaranga	
Procedencia: Etnia Chimbo	
Técnica: Cerámica con decoración incisa en barro fresco	
Cromática: Negro barro de color marrón	
Tipo de objeto: Pondo de tres patas	

Ficha de fotografía 29-2: Pieza 29

Realizado por: Joselyn Chávez y Erik Naranjo, 2018

N° 30	
Ubicación: Museo del Indio Guaranga	
Procedencia: Etnia Chimbo	
Técnica: Cerámica sin decoración	
Cromática: Barro de color marrón	
Tipo de objeto: Pondo de tres patas	

Ficha de fotografía 30-2: Pieza 30

Realizado por: Joselyn Chávez y Erik Naranjo, 2018

N° 31	
Ubicación: Museo del Indio Guaranga	
Procedencia: Etnia Chimbo	
Técnica: Cerámica con decoración incisa en barro fresco	
Cromática: Barro de color rojo	
Tipo de objeto: Vasija	

Ficha de fotografía 31-2: Pieza 31

Realizado por: Joselyn Chávez y Erik Naranjo, 2018

N° 32	
Ubicación: Museo del Indio Guaranga	
Procedencia: Etnia Chimbo	
Técnica: Cerámica con decoración incisa en barro fresco	
Cromática: Barro de color rojo	
Tipo de objeto: Vasija	

Ficha de fotografía 32-2: Pieza 32

Realizado por: Joselyn Chávez y Erik Naranjo, 2018

N° 33	
Ubicación: Museo del Indio Guaranga	
Procedencia: Etnia Chimbo	
Técnica: Cerámica con decoración incisa en barro fresco	
Cromática: Barro de color rojo	
Tipo de objeto: Vasija	

Ficha de fotografía 33-2: Pieza 33

Realizado por: Joselyn Chávez y Erik Naranjo, 2018

N° 34	
Ubicación: Museo del Indio Guaranga	
Procedencia: Etnia Chimbo	
Técnica: Moldeado y martillado	
Cromática:	
Tipo de objeto: Piedra de moler	

Ficha de fotografía 34-2: Pieza 34

Realizado por: Joselyn Chávez y Erik Naranjo, 2018

N° 35	
Ubicación: Museo del Indio Guaranga	
Procedencia: Etnia Chimbo	
Técnica: Cerámica con decoración incisa en barro fresco	
Cromática: Negro y Barro de color marrón	
Tipo de objeto: Vasija	

Ficha de fotografía 35-2: Pieza 35

Realizado por: Joselyn Chávez y Erik Naranjo, 2018

N° 36	
Ubicación: Museo del Indio Guaranga	
Procedencia: Etnia Chimbo	
Técnica: Cerámica sin decoración	
Cromática: Marrón y barro de color rojo	
Tipo de objeto: Vasija	

Ficha de fotografía 36-2: Pieza 36

Realizado por: Joselyn Chávez y Erik Naranjo, 2018

N° 37	
Ubicación: Casa particular en Guaranda	
Procedencia: Etnia Chimbo	
Técnica: Cerámica con decoración incisa en barro fresco	
Cromática: Barro de color marrón	
Tipo de objeto: Vasija	

Ficha de fotografía 37-2: Pieza 37

Realizado por: Joselyn Chávez y Erik Naranjo, 2018

N° 38	
Ubicación: Casa particular en Guaranda	
Procedencia: Etnia Chimbo	
Técnica: Cerámica con decoración incisa en barro fresco	
Cromática: Barro de color marrón	
Tipo de objeto: Vasija	

Ficha de fotografía 38-2: Pieza 38

Realizado por: Joselyn Chávez y Erik Naranjo, 2018

N° 39	
Ubicación: Casa particular en Guaranda	
Procedencia: Etnia Chimbo	
Técnica: Moldeado y martillado	
Cromática: Cobre	
Tipo de objeto: Agujetas	

Ficha de fotografía 39-2: Pieza 39

Realizado por: Joselyn Chávez y Erik Naranjo, 2018

N° 40	
Ubicación: Museo del colegio La Magdalena	
Procedencia: Etnia Chimbo	
Técnica: Cerámica sin decoración	
Cromática: Barro de color blanco	
Tipo de objeto: Vasija	

Ficha de fotografía 40-2: Pieza 40

Realizado por: Joselyn Chávez y Erik Naranjo, 2018

N° 41	
Ubicación: Museo del colegio La Magdalena	
Procedencia: Etnia Chimbo	
Técnica: Cerámica sin decoración	
Cromática: Rojo y barro de color blanco	
Tipo de objeto: Vasija	

Ficha de fotografía 41-2: Pieza 41

Realizado por: Joselyn Chávez y Erik Naranjo, 2018

N° 42	
Ubicación: Museo del colegio La Magdalena	
Procedencia: Etnia Chimbo	
Técnica: Cerámica sin decoración	
Cromática: Rojo y barro de color marrón	
Tipo de objeto: Pondo	

Ficha de fotografía 42-2: Pieza 42

Realizado por: Joselyn Chávez y Erik Naranjo, 2018

N° 43	
Ubicación: Museo del colegio La Magdalena	
Procedencia: Etnia Chimbo	
Técnica: Cerámica con decoración incisa en barro fresco	
Cromática: Rojo y barro de color marrón	
Tipo de objeto: Vasija	

Ficha de fotografía 43-2: Pieza 43

Realizado por: Joselyn Chávez y Erik Naranjo, 2018

N° 44	
Ubicación: Museo del colegio La Magdalena	
Procedencia: Etnia Chimbo	
Técnica: Cerámica sin decoración	
Cromática: Rojo y barro de color marrón	
Tipo de objeto: Vasija	

Ficha de fotografía 44-2: Pieza 44

Realizado por: Joselyn Chávez y Erik Naranjo, 2018

N° 45	
Ubicación: Museo del colegio La Magdalena	
Procedencia: Etnia Chimbo	
Técnica: Cerámica con decoración incisa en barro fresco	
Cromática: Barro de color negro	
Tipo de objeto: Vasija	

Ficha de fotografía 45-2: Pieza 45

Realizado por: Joselyn Chávez y Erik Naranjo, 2018

N° 46	
Ubicación: Museo del colegio La Magdalena	
Procedencia: Etnia Chimbo	
Técnica: Cerámica con decoración incisa en barro fresco	
Cromática: Barro de color negro y rojo	
Tipo de objeto: Vasija	

Ficha de fotografía 46-2: Pieza 46

Realizado por: Joselyn Chávez y Erik Naranjo, 2018

N° 47	
Ubicación: Museo del colegio La Magdalena	
Procedencia: Etnia Chimbo	
Técnica: Cerámica sin decoración	
Cromática: Barro de color negro	
Tipo de objeto: Vasija	

Ficha de fotografía 47-2: Pieza 47

Realizado por: Joselyn Chávez y Erik Naranjo, 2018

N° 48	
Ubicación: Museo del colegio La Magdalena	
Procedencia: Etnia Chimbo	
Técnica: Cerámica con decoración incisa en barro fresco	
Cromática: Barro de color negro	
Tipo de objeto: Plato	

Ficha de fotografía 48-2: Pieza 48

Realizado por: Joselyn Chávez y Erik Naranjo, 2018

N° 49	
Ubicación: Museo del colegio La Magdalena	
Procedencia: Etnia Chimbo	
Técnica: Cerámica con decoración incisa en barro fresco	
Cromática: Barro de color blanco y rojo	
Tipo de objeto: Plato	

Ficha de fotografía 49-2: Pieza 49

Realizado por: Joselyn Chávez y Erik Naranjo, 2018

N° 50	
Ubicación: Museo del colegio La Magdalena	
Procedencia: Etnia Chimbo	
Técnica: Cerámica con decoración incisa en barro fresco	
Cromática: Barro de color negro y rojo	
Tipo de objeto: Plato	

Ficha de fotografía 50-2: Pieza 50

Realizado por: Joselyn Chávez y Erik Naranjo, 2018

N° 51	
Ubicación: Museo del colegio La Magdalena	
Procedencia: Etnia Chimbo	
Técnica: Cerámica con decoración incisa en barro fresco	
Cromática: Barro de color marrón y negro	
Tipo de objeto: Plato	

Ficha de fotografía 51-2: Pieza 51

Realizado por: Joselyn Chávez y Erik Naranjo, 2018

N° 52	
Ubicación: Museo del colegio La Magdalena	
Procedencia: Etnia Chimbo	
Técnica: Cerámica con decoración incisa en barro fresco	
Cromática: Barro de color marrón	
Tipo de objeto: Plato	

Ficha de fotografía 52-2: Pieza 52

Realizado por: Joselyn Chávez y Erik Naranjo, 2018

N° 53	
Ubicación: Museo del colegio La Magdalena	
Procedencia: Etnia Chimbo	
Técnica: Cerámica con decoración incisa en barro fresco	
Cromática: Barro de color marrón y negro	
Tipo de objeto: Plato	

Ficha de fotografía 53-2: Pieza 53

Realizado por: Joselyn Chávez y Erik Naranjo, 2018

N° 54	
Ubicación: Museo del colegio La Magdalena	
Procedencia: Etnia Chimbo	
Técnica: Cerámica con decoración incisa en barro fresco	
Cromática: Barro de color rojo y blanco	
Tipo de objeto: Vasija	

Ficha de fotografía 54-2: Pieza 54

Realizado por: Joselyn Chávez y Erik Naranjo, 2018

N° 55	
Ubicación: Museo del colegio La Magdalena	
Procedencia: Etnia Chimbo	
Técnica: Cerámica sin decoración	
Cromática: Barro de color negro y marrón	
Tipo de objeto: Vasija	

Ficha de fotografía 55-2: Pieza 55

Realizado por: Joselyn Chávez y Erik Naranjo, 2018

N° 56	
Ubicación: Museo del colegio La Magdalena	
Procedencia: Etnia Chimbo	
Técnica: Cerámica sin decoración	
Cromática: Barro de color rojo y blanco	
Tipo de objeto: Vasija	

Ficha de fotografía 56-2: Pieza 56

Realizado por: Joselyn Chávez y Erik Naranjo, 2018

N° 57	
Ubicación: Museo del colegio La Magdalena	
Procedencia: Etnia Chimbo	
Técnica: Cerámica sin decoración	
Cromática: Barro de color negro y marrón	
Tipo de objeto: Vasija	

Ficha de fotografía 57-2: Pieza 57

Realizado por: Joselyn Chávez y Erik Naranjo, 2018

N° 58	
Ubicación: Museo del colegio La Magdalena	
Procedencia: Etnia Chimbo	
Técnica: Cerámica con decoración incisa en barro fresco	
Cromática: Barro de color negro y marrón	
Tipo de objeto: Plato	

Ficha de fotografía 58-2: Pieza 58

Realizado por: Joselyn Chávez y Erik Naranjo, 2018

N° 59	
Ubicación: Museo del colegio La Magdalena	
Procedencia: Etnia Chimbo	
Técnica: Cerámica con decoración incisa en barro fresco	
Cromática: Barro de color rojo	
Tipo de objeto: Plato	

Ficha de fotografía 59-2: Pieza 59

Realizado por: Joselyn Chávez y Erik Naranjo, 2018

N° 60	
Ubicación: Museo del colegio La Magdalena	
Procedencia: Etnia Chimbo	
Técnica: Cerámica con decoración incisa en barro fresco	
Cromática: Barro de color rojo y blanco	
Tipo de objeto: Plato	

Ficha de fotografía 60-2: Pieza 60

Realizado por: Joselyn Chávez y Erik Naranjo, 2018

N° 61	
Ubicación: Museo del colegio La Magdalena	
Procedencia: Etnia Chimbo	
Técnica: Cerámica sin decoración	
Cromática: Barro de color negro	
Tipo de objeto: Piedra de moler	

Ficha de fotografía 61-2: Pieza 61

Realizado por: Joselyn Chávez y Erik Naranjo, 2018

N° 62	
Ubicación: Museo del colegio La Magdalena	
Procedencia: Etnia Chimbo	
Técnica: Cerámica sin decoración	
Cromática: Barro de color negro	
Tipo de objeto: Piedra de moler	

Ficha de fotografía 62-2: Pieza 62

Realizado por: Joselyn Chávez y Erik Naranjo, 2018

N° 63	
Ubicación: Museo del colegio La Magdalena	
Procedencia: Etnia Chimbo	
Técnica: Cerámica sin decoración	
Cromática: Barro de color rojo	
Tipo de objeto: Plato	

Ficha de fotografía 63-2: Pieza 63

Realizado por: Joselyn Chávez y Erik Naranjo, 2018

N° 64	
Ubicación: Museo del colegio La Magdalena	
Procedencia: Etnia Chimbo	
Técnica: Cerámica sin decoración	
Cromática: Barro de color rojo	
Tipo de objeto: Vasija	

Ficha de fotografía 64-2: Pieza 64

Realizado por: Joselyn Chávez y Erik Naranjo, 2018

N° 65	
Ubicación: Museo del colegio La Magdalena	
Procedencia: Etnia Chimbo	
Técnica: Cerámica sin decoración	
Cromática: Barro de color rojo y blanco	
Tipo de objeto: Vasija	

Ficha de fotografía 65-2: Pieza 65

Realizado por: Joselyn Chávez y Erik Naranjo, 2018

N° 66	
Ubicación: Museo del colegio La Magdalena	
Procedencia: Etnia Chimbo	
Técnica: Cerámica sin decoración	
Cromática: Barro de color blanco	
Tipo de objeto: Vasija	

Ficha de fotografía 66-2: Pieza 66

Realizado por: Joselyn Chávez y Erik Naranjo, 2018

N° 67	
Ubicación: Museo del colegio La Magdalena	
Procedencia: Etnia Chimbo	
Técnica: Cerámica sin decoración	
Cromática: Barro de color blanco y rojo	
Tipo de objeto: Vasija	

Ficha de fotografía 67-2: Pieza 67

Realizado por: Joselyn Chávez y Erik Naranjo, 2018

N° 68	
Ubicación: Museo del colegio La Magdalena	
Procedencia: Etnia Chimbo	
Técnica: Cerámica sin decoración	
Cromática: Barro de color marrón	
Tipo de objeto: Vasija	

Ficha de fotografía 68-2: Pieza 68

Realizado por: Joselyn Chávez y Erik Naranjo, 2018

N° 69	
Ubicación: Museo del colegio La Magdalena	
Procedencia: Etnia Chimbo	
Técnica: Cerámica sin decoración	
Cromática: Barro de color negro	
Tipo de objeto: Vasija	

Ficha de fotografía 69-2: Pieza 69

Realizado por: Joselyn Chávez y Erik Naranjo, 2018

N° 70	
Ubicación: Museo del colegio La Magdalena	
Procedencia: Etnia Chimbo	
Técnica: Cerámica con decoración incisa en barro fresco	
Cromática: Barro de color negro	
Tipo de objeto: Vasija	

Ficha de fotografía 70-2: Pieza 70

Realizado por: Joselyn Chávez y Erik Naranjo, 2018

N° 71	
Ubicación: Museo del colegio La Magdalena	
Procedencia: Etnia Chimbo	
Técnica: Cerámica con decoración incisa en barro fresco	
Cromática: Barro de color negro	
Tipo de objeto: Vasija	

Ficha de fotografía 71-2: Pieza 71

Realizado por: Joselyn Chávez y Erik Naranjo, 2018

N° 72	
Ubicación: Parroquia Salinas	
Procedencia: Etnia Chimbo	
Técnica: Fotografía	
Cromática:	
Tipo de objeto: Ruinas	

Ficha de fotografía 72-2: Pieza 72

Realizado por: Joselyn Chávez y Erik Naranjo, 2018

N° 73	
Ubicación: Parroquia Salinas	
Procedencia: Etnia Chimbo	
Técnica: Fotografía	
Cromática:	
Tipo de objeto: Flora	

Ficha de fotografía 73-2: Pieza 73

Realizado por: Joselyn Chávez y Erik Naranjo, 2018

N° 74	
Ubicación: Parroquia Salinas	
Procedencia: Etnia Chimbo	
Técnica: Fotografía	
Cromática:	
Tipo de objeto: Ruinas	

Ficha de fotografía 74-2: Pieza 74

Realizado por: Joselyn Chávez y Erik Naranjo, 2018

N° 75	
Ubicación: Parroquia Salinas	
Procedencia: Etnia Chimbo	
Técnica: Fotografía	
Cromática:	
Tipo de objeto: Ruinas	

Ficha de fotografía 75-2: Pieza 75

Realizado por: Joselyn Chávez y Erik Naranjo, 2018

N° 76	
Ubicación: Parroquia Salinas	
Procedencia: Etnia Chimbo	
Técnica: Fotografía	
Cromática:	
Tipo de objeto: Ruinas	

Ficha de fotografía 76-2: Pieza 76

Realizado por: Joselyn Chávez y Erik Naranjo, 2018

N° 77	
Ubicación: Parroquia Salinas	
Procedencia: Etnia Chimbo	
Técnica: Fotografía	
Cromática:	
Tipo de objeto: Cueva	

Ficha de fotografía 77-2: Pieza 77

Realizado por: Joselyn Chávez y Erik Naranjo, 2018

N° 78	
Ubicación: Parroquia Salinas	
Procedencia: Etnia Chimbo	
Técnica: Fotografía	
Cromática:	
Tipo de objeto: Caminos	

Ficha de fotografía 78-2: Pieza 78

Realizado por: Joselyn Chávez y Erik Naranjo, 2018

N° 79	
Ubicación: Parroquia Salinas	
Procedencia: Etnia Chimbo	
Técnica: Fotografía	
Cromática:	
Tipo de objeto: Casa Antigua	

Ficha de fotografía 79-2: Pieza 79

Realizado por: Joselyn Chávez y Erik Naranjo, 2018

N° 80	
Ubicación: Parroquia Salinas	
Procedencia: Etnia Chimbo	
Técnica: Fotografía	
Cromática:	
Tipo de objeto: Minas de sal	

Ficha de fotografía 80-2: Pieza 80

Realizado por: Joselyn Chávez y Erik Naranjo, 2018

N° 81	
Ubicación: Parroquia Salinas	
Procedencia: Etnia Chimbo	
Técnica: Fotografía	
Cromática:	
Tipo de objeto: Minas de sal	

Ficha de fotografía 81-2: Pieza 81

Realizado por: Joselyn Chávez y Erik Naranjo, 2018

N° 82	
Ubicación: Parroquia Salinas	
Procedencia: Etnia Chimbo	
Técnica: Fotografía	
Cromática:	
Tipo de objeto: Minas de sal	

Ficha de fotografía 82-2: Pieza 82

Realizado por: Joselyn Chávez y Erik Naranjo, 2018

N° 83	
Ubicación: Parroquia Salinas	
Procedencia: Etnia Chimbo	
Técnica: Fotografía	
Cromática:	
Tipo de objeto: Minas de sal	

Ficha de fotografía 83-2: Pieza 83

Realizado por: Joselyn Chávez y Erik Naranjo, 2018

N° 84	
Ubicación: Parroquia Salinas	
Procedencia: Etnia Chimbo	
Técnica: Fotografía	
Cromática:	
Tipo de objeto: Minas de sal	

Ficha de fotografía 84-2: Pieza 84

Realizado por: Joselyn Chávez y Erik Naranjo, 2018

N° 85	
Ubicación: Parroquia Salinas	
Procedencia: Etnia Chimbo	
Técnica: Fotografía	
Cromática:	
Tipo de objeto: Minas de sal	

Ficha de fotografía 85-2: Pieza 85

Realizado por: Joselyn Chávez y Erik Naranjo, 2018

N° 86
Ubicación: Parroquia Salinas
Procedencia: Etnia Chimbo
Técnica: Fotografía
Cromática:
Tipo de objeto: Minas de sal



Ficha de fotografía 86-2: Pieza 86

Realizado por: Joselyn Chávez y Erik Naranjo, 2018

N° 87
Ubicación: Parroquia Salinas
Procedencia: Etnia Chimbo
Técnica: Fotografía
Cromática:
Tipo de objeto: Minas de sal



Ficha de fotografía 87-2: Pieza 87

Realizado por: Joselyn Chávez y Erik Naranjo, 2018

N° 88
Ubicación: Parroquia Salinas
Procedencia: Etnia Chimbo
Técnica: Fotografía
Cromática:
Tipo de objeto: Minas de sal



Ficha de fotografía 88-2: Pieza 88

Realizado por: Joselyn Chávez y Erik Naranjo, 2018

N° 89	
Ubicación: Parroquia Salinas	
Procedencia: Etnia Chimbo	
Técnica: Fotografía	
Cromática:	
Tipo de objeto: Minas de sal	

Ficha de fotografía 89-2: Pieza 89

Realizado por: Joselyn Chávez y Erik Naranjo, 2018

N° 90	
Ubicación: Parroquia Salinas	
Procedencia: Etnia Chimbo	
Técnica: Fotografía	
Cromática:	
Tipo de objeto: Minas de sal	

Ficha de fotografía 90-2: Pieza 90

Realizado por: Joselyn Chávez y Erik Naranjo, 2018

N° 91	
Ubicación: Parroquia Salinas	
Procedencia: Etnia Chimbo	
Técnica: Fotografía	
Cromática:	
Tipo de objeto: Minas de sal	

Ficha de fotografía 91-2: Pieza 91

Realizado por: Joselyn Chávez y Erik Naranjo, 2018

N° 92	
Ubicación: Parroquia Salinas	
Procedencia: Etnia Chimbo	
Técnica: Fotografía	
Cromática:	
Tipo de objeto: Minas de sal	

Ficha de fotografía 92-2: Pieza 92

Realizado por: Joselyn Chávez y Erik Naranjo, 2018

N° 93	
Ubicación: Parroquia Salinas	
Procedencia: Etnia Chimbo	
Técnica: Fotografía	
Cromática:	
Tipo de objeto: Minas de sal	

Ficha de fotografía 93-2: Pieza 93

Realizado por: Joselyn Chávez y Erik Naranjo, 2018

N° 94	
Ubicación: Parroquia Salinas	
Procedencia: Etnia Chimbo	
Técnica: Fotografía	
Cromática:	
Tipo de objeto: Minas de sal	

Ficha de fotografía 94-2: Pieza 94

Realizado por: Joselyn Chávez y Erik Naranjo, 2018

N° 95

Ubicación: Parroquia Salinas

Procedencia: Etnia Chimbo

Técnica: Fotografía

Cromática:

Tipo de objeto: Minas de sal



Ficha de fotografía 95-2: Pieza 95

Realizado por: Joselyn Chávez y Erik Naranjo, 2018

N° 96

Ubicación: Parroquia Salinas

Procedencia: Etnia Chimbo

Técnica: Fotografía

Cromática:

Tipo de objeto: Minas de sal



Ficha de fotografía 96-2: Pieza 96

Realizado por: Joselyn Chávez y Erik Naranjo, 2018

N° 97

Ubicación: Parroquia Salinas

Procedencia: Etnia Chimbo

Técnica: Fotografía

Cromática:

Tipo de objeto: Minas de sal



Ficha de fotografía 97-2: Pieza 97

Realizado por: Joselyn Chávez y Erik Naranjo, 2018

N° 98
Ubicación: Parroquia Salinas
Procedencia: Etnia Chimbo
Técnica: Fotografía
Cromática:
Tipo de objeto: Minas de sal



Ficha de fotografía 98-2: Pieza 98

Realizado por: Joselyn Chávez y Erik Naranjo, 2018

N° 99
Ubicación: Parroquia Salinas
Procedencia: Etnia Chimbo
Técnica: Fotografía
Cromática:
Tipo de objeto: Minas de sal



Ficha de fotografía 99-2: Pieza 99

Realizado por: Joselyn Chávez y Erik Naranjo, 2018

N° 100
Ubicación: Parroquia Salinas
Procedencia: Etnia Chimbo
Técnica: Fotografía
Cromática:
Tipo de objeto: Minas de sal



Ficha de fotografía 100-2: Pieza 100

Realizado por: Joselyn Chávez y Erik Naranjo, 2018

N° 101
Ubicación: Parroquia Salinas
Procedencia: Etnia Chimbo
Técnica: Fotografía
Cromática:
Tipo de objeto: Minas de sal



Ficha de fotografía 101-2: Pieza 101

Realizado por: Joselyn Chávez y Erik Naranjo, 2018

N° 102
Ubicación: Parroquia Salinas
Procedencia: Etnia Chimbo
Técnica: Fotografía
Cromática:
Tipo de objeto: Minas de sal



Ficha de fotografía 102-2: Pieza 102

Realizado por: Joselyn Chávez y Erik Naranjo, 2018

N° 103
Ubicación: Parroquia Salinas
Procedencia: Etnia Chimbo
Técnica: Fotografía
Cromática:
Tipo de objeto: Minas de sal



Ficha de fotografía 103-2: Pieza 103

Realizado por: Joselyn Chávez y Erik Naranjo, 2018

N° 104
Ubicación: Parroquia Salinas
Procedencia: Etnia Chimbo
Técnica: Fotografía
Cromática:
Tipo de objeto: Minas de sal



Ficha de fotografía 104-2: Pieza 104

Realizado por: Joselyn Chávez y Erik Naranjo, 2018

N° 105
Ubicación: Parroquia Salinas
Procedencia: Etnia Chimbo
Técnica: Fotografía
Cromática:
Tipo de objeto: Minas de sal



Ficha de fotografía 105-2: Pieza 105

Realizado por: Joselyn Chávez y Erik Naranjo, 2018

N° 106
Ubicación: Parroquia Salinas
Procedencia: Etnia Chimbo
Técnica: Fotografía
Cromática:
Tipo de objeto: Minas de sal



Ficha de fotografía 106-2: Pieza 106

Realizado por: Joselyn Chávez y Erik Naranjo, 2018

N° 107

Ubicación: Parroquia Salinas

Procedencia: Etnia Chimbo

Técnica: Fotografía

Cromática:

Tipo de objeto: Minas de sal



Ficha de fotografía 107-2: Pieza 107

Realizado por: Joselyn Chávez y Erik Naranjo, 2018

2.7 Análisis de las piezas cerámicas de realce de la Etnia Chimbo

Se analiza y se va digitalizando las piezas de las fichas de fotografía que se ha encontrado donde se va a observar una pequeña reseña de cada una de las piezas, de la misma forma se observa una retícula, los iconos encontrados, los iconos de composición y los colores que cada una de las piezas, aparte se encuentra la codificación de las piezas para poder saber que piezas son las que se encontraron y el redibujado de estas.

1





Una vasija de la etnia Chimbo fue encontrado en la provincia de Bolívar, este vestigio se encuentra reposando en el Museo del Indio Guaranga de la parroquia Gabriel Ignacio Veintimilla del Cantón Guaranda.

En el año que se realizó no se conoce ya que no hay investigaciones que nos ayuden a saber el año exacto.

La vasija se puede ver el manejo de sus colores y en su cuerpo se realizó unos adornos en formas círculos que representan la fertilidad de la mujer y un miembro masculino que se denota el machismo en la etnia.



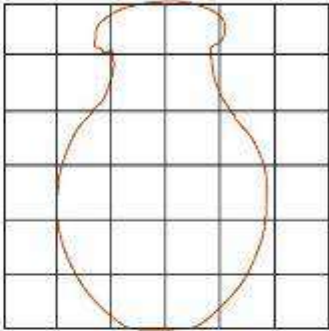

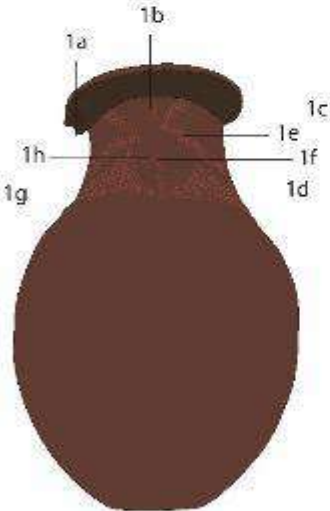

Íconos Identificados



1a

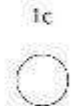

1b



1c



1d

Íconos Compositivos

1e



1f



1g

1h

Colores

 P 43-16C

 P 44-16C

 P 42-5C

Ficha de digitalización 1-2: Pieza 1

Realizado por: Joselyn Chávez y Erik Naranjo, 2018

2

26

31







Las vasijas de la etnia Chimbo fue encontrado en la provincia de Bolívar, este vestigio se encuentra reposando en el Museo del Indio Guaranga de la parroquia Gabriel Ignacio Veintimilla del Cantón Guaranda.

En el año que se realizó no se conoce ya que no hay investigaciones que nos ayuden a saber el año exacto.



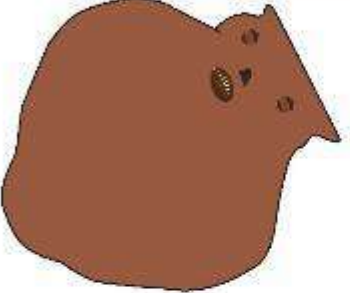

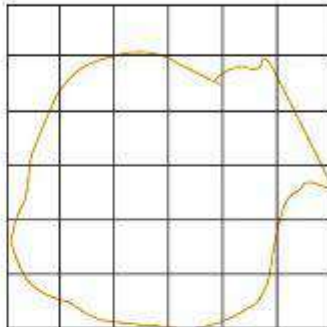

Las vasijas se puede ver el manejo de sus colores y en su cuerpo se realizó unos adornos en formas de ojos, nariz y una boca que dan a realizar las características de los antiguos.

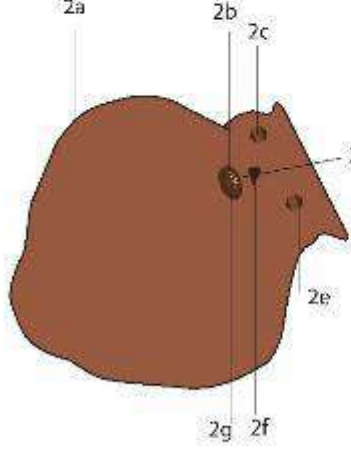



Íconos Identificados



2a	2b	2c	2d	2e	2f
					

Íconos Compositivos



2g



Colores

P39-14C

P44-16C

P43-16C

Ficha de digitalización 2-2: Pieza 2, 26, 31

Realizado por: Joselyn Chávez y Erik Naranjo, 2018

3



La vasija de la etnia Chiriguano fue encontrado en la provincia de Bolívar, este vestigio se encuentra reposando en el Museo del Indio Guaraná de la parroquia Gabriel Ignacio Veintimilla del Cantón Guaranda.

En el año que se realizó no se conoce, por el motivo que no hay investigaciones para conocer la fecha.

La vasija se puede ver el manejo de dos colores y en su cuerpo se realizó unos adornos en formas de ojos, nariz y una boca que dan a realzar las características de los antiguos chiriguano.

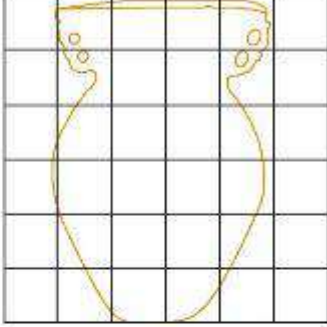
Íconos Identificados

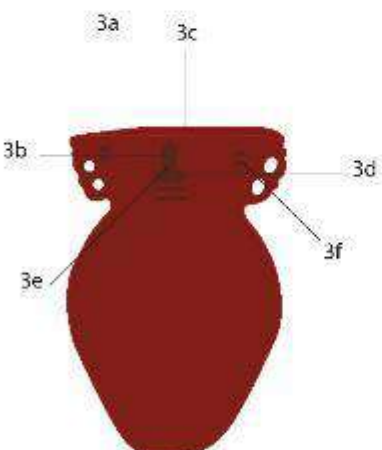

3a 3b 3c 3d

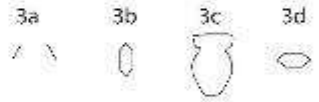

Íconos Compositivos

3e

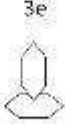

3f



Colores



P 50-15C



P 43-16C

Ficha de digitalización 3-2: Pieza 3

Realizado por: Joselyn Chávez y Erik Naranjo, 2018

4



El plato de la etnia Chiriguano fue encontrado en la provincia de Bolívar, este vestigio se encuentra reposando en el Museo del colegio La Magdalena de la parroquia La Magdalena del Cantón Chimbo.

En el año que se realizó no se conoce ya que no hay investigaciones que nos ayuden a saber el año exacto.

En el plato se puede ver el manejo de sus colores y en los bordes se realizó unos adornos en formas de conchas.



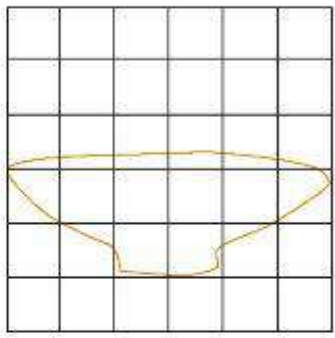

Íconos Identificados



4a



4b

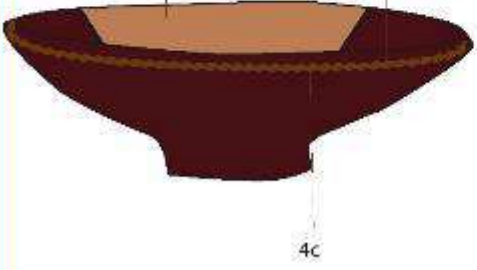

Íconos Compositivos



4c

Colores



P 56-16C



P 32-16C



P 40-13C

Ficha de digitalización 4-2: Pieza 4

Realizado por: Joselyn Chávez y Erik Naranjo, 2018

118

5

8

45





Las vasijas de la etnia Chimbo fue encontrado en la provincia de Bolívar, estos vestigios se encuentra reposando en el Museo del Indio Guaranga de la parroquia Gabriel Ignacio Veintimilla del Cantón Guaranda y la otra se encuentre en el museo del colegio la Magdalena del cantón Chimbo.

En el año que se realizó no se conoce, por el motivo que no hay investigaciones para conocer la fecha.

Las vasijas se puede ver el manejo de un color y en su cuerpo se realizó unos adornos en formas de ojos, nariz y una boca que dan a realzar las características de los antiguos chimbos y círculos que tienen varias formas y significa la fertilidad de las mujeres.







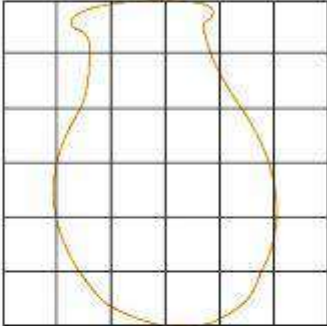

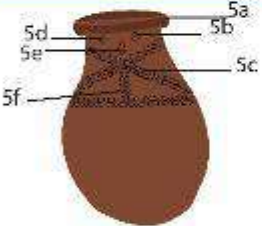

Íconos Identificados



5a
5b
5c



Íconos Compositivos

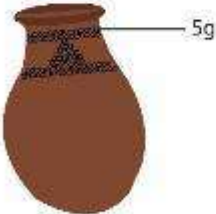

5d
5e
5f
5g
5h



Colores



P39-5C





P179-16C

Ficha de digitalización 5-2: Pieza 5, 8, 45

Realizado por: Joselyn Chávez y Erik Naranjo, 2018

6







La vasija de la etnia Chirubo fue encontrado en la provincia de Bolívar, este vestigio se encuentra reposando en el Museo del colegio la Magdalena del Cantón Chimbo.
 En el año que se realizó no se conoce, por el motivo que no hay investigaciones para conocer la fecha.
 La vasija se puede ver el manejo de un solo color y en su cuerpo se realizó un solo diseño como sogas.

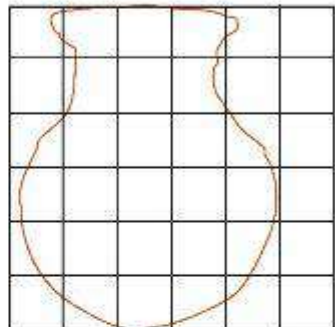

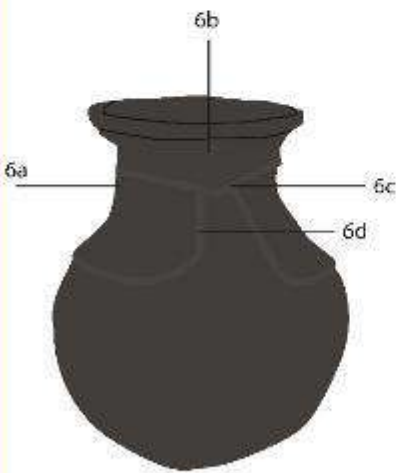

Íconos Identificados





6a



6b



6c

Íconos Compositivos

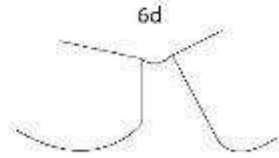

6d

Colores

P179-13C

P179-14C

Ficha de digitalización 6-2: Pieza 6

Realizado por: Joselyn Chávez y Erik Naranjo, 2018

7

57







Los ponedos de la etnia Chimbo fue encontrado en la provincia de Bolívar, este vestigio se encuentra reposando en el Museo del colegio la Magdalena del Cantón Chimbo. En el año que se realizó no se conoce, por el motivo que no hay investigaciones para conocer la fecha. La vasija se puede ver el manejo de un solo color y en su cuerpo no hay ninguna forma o adorno.

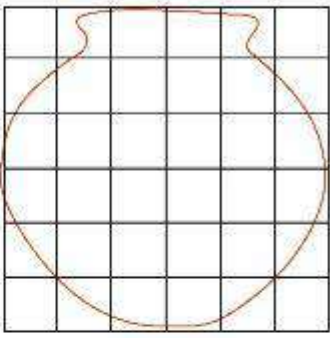



Íconos Identificados





Íconos Compositivos

Colores

P56-16C

Ficha de digitalización 7-2: Pieza 7, 57



Realizado por: Joselyn Chávez y Erik Naranjo, 2018

9
10
12
20

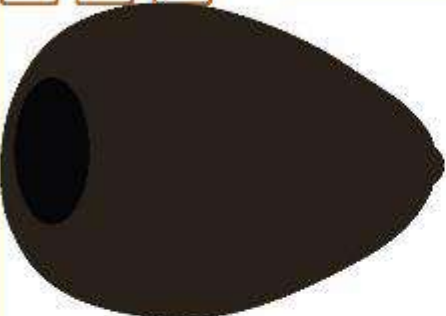

28
47
10



Los pondos de la etnia Chimbo fueron encontrados en la provincia de Bolívar, estos vestigios se encuentran reposando en el Museo del colegio la Magdalena del Cantón Chimbo y en el museo del Indio Guaranga en la parroquia Gabriel de Ventimilla del cantón Guaranda

En el año que se realizó no se conoce, por el motivo que no hay investigaciones para conocer la fecha.

En los pondos se puede ver el manejo de un solo color y en su cuerpo no hay ninguna forma o adorno son llanos.

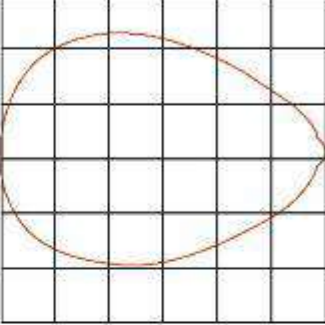

Íconos Identificados

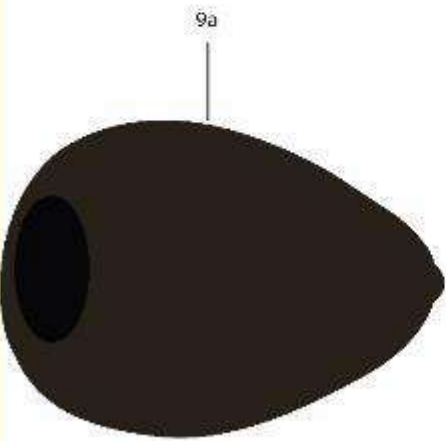

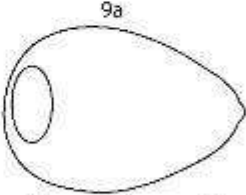

Íconos Compositivos

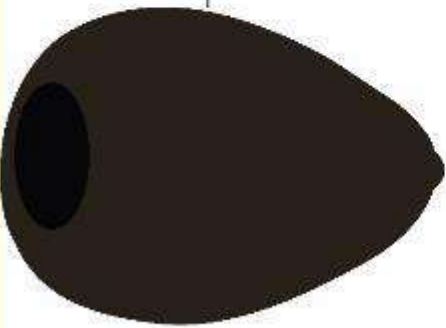

Colores

P179-15C

P179-16C

Ficha de digitalización 8-2: Pieza 9, 10, 12, 20, 28, 47



Realizado por: Joselyn Chávez y Erik Naranjo, 2018

13 19 23 32



37 38 71







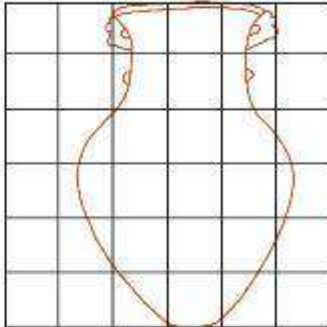

Las vasijas de la etnia Chimbo fueron encontrados en la provincia de Bolívar, estos vestigios se encuentran reposando en el Museo del colegio la Magdalena del Cantón Chimbo y en el museo del Indio Guarango en la parroquia Gabriel de Ventimilla del cantón Guaranda y en casa particulares de gente que ha encontrado los vestigios. En el año que se las realizó no se conoce, por el motivo que no hay investigaciones para conocer la fecha. En las vasijas se pueden ver el manejo de un solo color y en su cuerpo has diferentes composiciones con líneas y círculos que representa la fertilidad de las mujeres de diferentes formas.







Íconos Identificados

13d 13e 13f

13a 13b 13c

13g



13h



13i





13j





13k

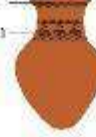

13l 13m

13n 13o















13p









13q



Íconos Compositivos

13d	13e	13f	13g	13h
				
13i	13j	13k	13l	13m
				
13n	13o	13p	13q	
				

Colores

 P43-16C	 P51-12C
 P39-14C	 P39-14C
 P39-6C	 P34-14

Ficha de digitalización 9-2: Pieza 13, 19, 23, 32, 37, 38, 71

Realizado por: Joselyn Chávez y Erik Naranjo, 2018

15 16 17 22 33



70

67

35 41 44 46 64 65





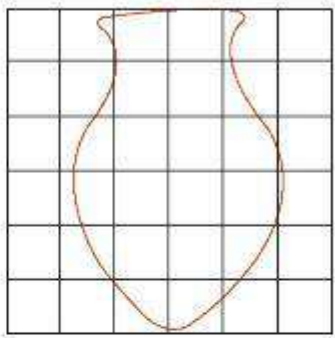

Las vasijas de la etnia Chimbo fueron encontrados en la provincia de Bolívar, estos vestigios se encuentran reposando en el museo del Indio Guaranga en la parroquia Gabriel de Ventimilla del cantón Guaranda y en casas particulares. En el año que se las realizó no se conoce, por el motivo que no hay investigaciones para conocer la fecha. En las vasijas se pueden ver el manejo de un solo color y en su cuerpo has diferentes composiciones de círculos que representa la fertilidad de las mujeres.



Íconos Identificados



15a



15d

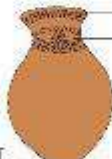

15f



15h





15b



Íconos Compositivos



15d

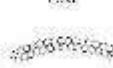

15e



15f

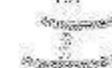

15g



15h



15i



Colores

- P42-16C
- P27-6C
- P41-7C
- P42-16C
- P43-14C

Ficha de digitalización 10-2: Pieza 15, 16, 17, 22, 33, 35, 41, 44, 46, 64, 65, 67, 70

Realizado por: Joselyn Chávez y Erik Naranjo, 2018

18 60

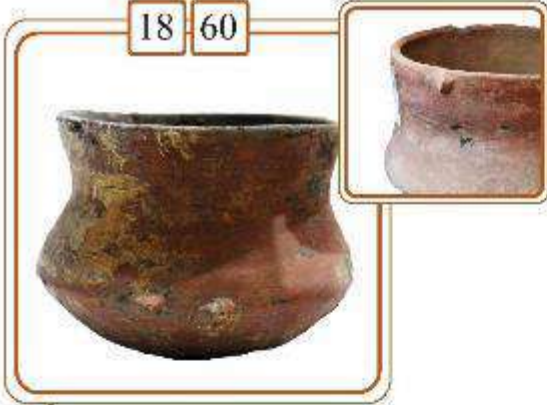

Los platos de la etnia Chimbo fueron encontrados en la provincia de Bolívar, estos vestigios se encuentran reposando en el museo del Indio Guaranga en la parroquia Gabriel de Ventimilla del cantón Guaranda.

En el año que se las realizó no se conoce, por el motivo que no hay investigaciones para conocer la fecha.

En las vasijas se pueden ver el manejo de un solo color y en su cuerpo no hay composiciones.

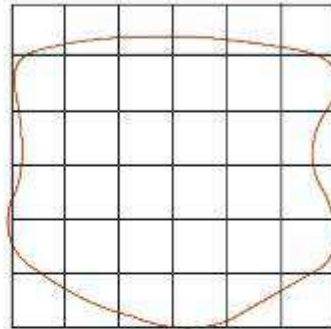

Íconos Identificados

18a



18a



Íconos Compositivos

Colores





Ficha de digitalización 11-2: Pieza 18, 60

Realizado por: Joselyn Chávez y Erik Naranjo, 2018

21









La vasija de la etnia Chimbo fue encontrado en la provincia de Bolívar, este vestigio se encuentra reposando en el museo del Indio Guaranga en la parroquia Gabriel de Ventimilla del cantón Guaranda.

En el año que se las realizó no se conoce, por el motivo que no hay investigaciones para conocer la fecha.

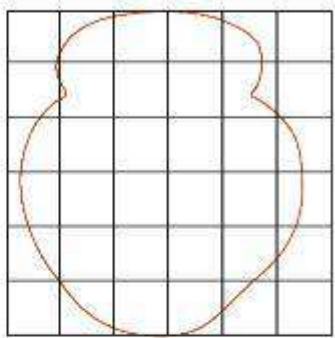
En la vasija se puede ver el manejo de un solo color y en su cuerpo no hay composiciones.



21a



21a



Íconos Compositivos



Colores

P43-15C

Ficha de digitalización 12-2: Pieza 21

Realizado por: Joselyn Chávez y Erik Naranjo, 2018

24

La vasija de la etnia Chimbo fue encontrado en la provincia de Bolívar, este vestigio se encuentra reposando en el museo del Indio Guaranga en la parroquia Gabriel de Ventimilla del cantón Guaranda.

En el año que se las realizó no se conoce, por el motivo que no hay investigaciones para conocer la fecha.

En la vasija se puede ver el manejo de un solo color y en su cuerpo hay dos composiciones con círculos y una composición de forma de brazos.

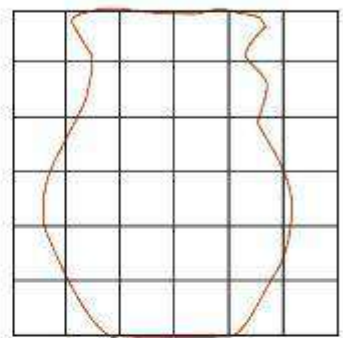

Íconos Identificados

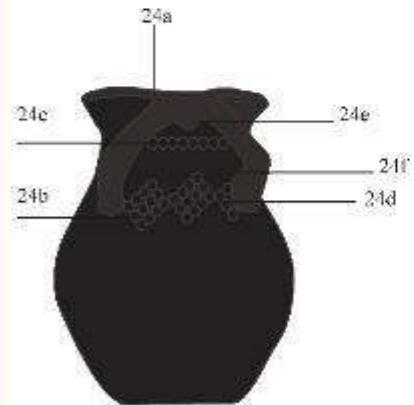



24a

24b

24f

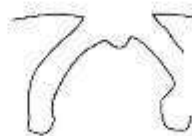
Íconos Compositivos

24e

24c

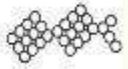
24d

Colores

P179-15C

P179-14C

Ficha de digitalización 13-2: Pieza 24

Realizado por: Joselyn Chávez y Erik Naranjo, 2018

25
27





Los pundos de la etnia Chimbo fueron encontrados en la provincia de Bolívar, estos vestigios se encuentran reposando en el museo del Indio Guaranga en la parroquia Gabriel de Ventimilla del cantón Guaranda.

En el año que se las realizó no se conoce, por el motivo que no hay investigaciones para conocer la fecha.

En los pundos se pueden ver el manejo de un solo color y en su cuerpo no hay composiciones.



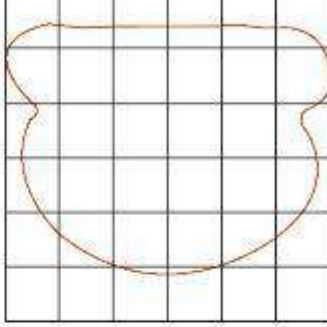

Íconos Identificados

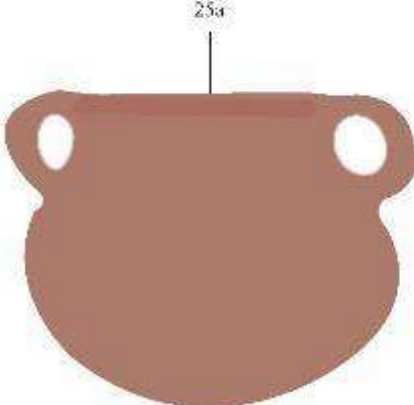

25a



Íconos Compositivos

Colores



Ficha de digitalización 14-2: Pieza 25, 27

Realizado por: Joselyn Chávez y Erik Naranjo, 2018

29
30





Los pondos de tres patas de la etnia Chimbo fueron encontrados en la provincia de Bolívar, estos vestigios se encuentran reposando en el museo del Indio Guaranga en la parroquia Gabriel de Ventimilla del cantón Guaranda.
 En el año que se las realizó no se conoce, por el motivo que no hay investigaciones para conocer la fecha.
 En los pondos de tres patas se pueden ver el manejo de un solo color y en su cuerpo no hay composiciones.

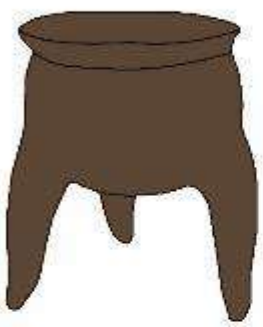

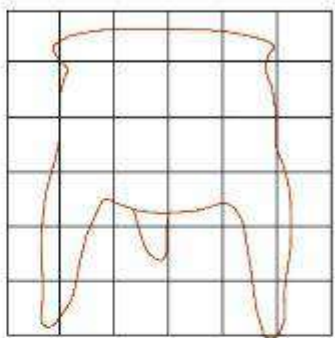

Íconos Identificados



29a



29a

Íconos Compositivos

Colores





P43-15C

Ficha de digitalización 15-2: Pieza 29, 30

Realizado por: Joselyn Chávez y Erik Naranjo, 2018

34





La piedra de moler de la cunía Chimbo fue encontrada en la provincia de Bolívar, estos vestigios se encuentra reposando en el museo del Indio Guaranga en la parroquia Gabriel de Ventimilla del cantón Guaranda.

En el año que se las realizó no se conoce, por el motivo que no hay investigaciones para conocer la fecha.

En la piedra de moler se puede ver el manejo de un solo color y en su cuerpo no hay composiciones y sobre todo se observa el manejo de la realización de piedras y utensilios en piedra.

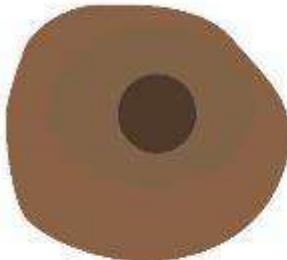

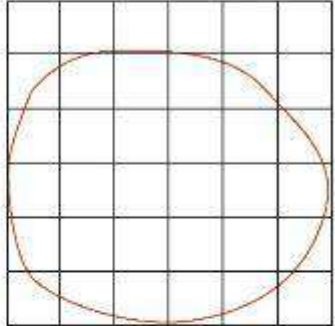

Íconos Identificados

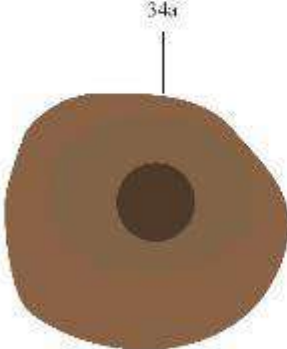

34a

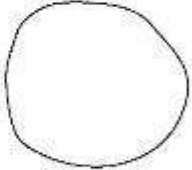

34a

Íconos Compositivos

Colores

- P43-13C
- P42-13C
- P43-6C

Ficha de digitalización 16-2: Pieza 34

Realizado por: Joselyn Chávez y Erik Naranjo, 2018

36

42

56







Los pundos de la etnia Chímbo fueron encontradas en la provincia de Bolívar, estos vestigios se encuentra reposando en el museo del Indio Guaranga en la parroquia Gabriel de Ventimilla del cantón Guaranda y en el museo del colegio la Magdalena del cantón Chimbo.

En el año que se las realizó no se conoce, por el motivo que no hay investigaciones para conocer la fecha.

En los pundos se pueden ver el manejo de un solo color y en su cuerpo no hay composiciones .



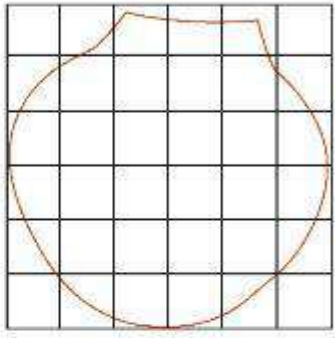

Íconos Identificados



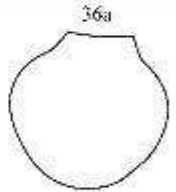

Íconos Compositivos

Colores

P 26 - 16C

Ficha de digitalización 17-2: Pieza 36, 42, 56

Realizado por: Joselyn Chávez y Erik Naranjo, 2018

39



Las agujetas de la etnia Chimbo fueron encontradas en la provincia de Bolívar, estos vestigios se encuentra reposando en el una casa particular de una moradora del cantón Guaranda de la provincia.

En el año que se las realizó no se conoce, por el motivo que no hay investigaciones para conocer la fecha.

En las agujetas se pueden observar el manejo de un solo color y en su cuerpo no hay composiciones, sepuede ver la manipulacion de los materiales que tenían en esa época.

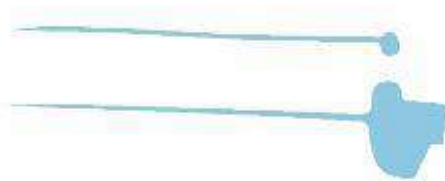

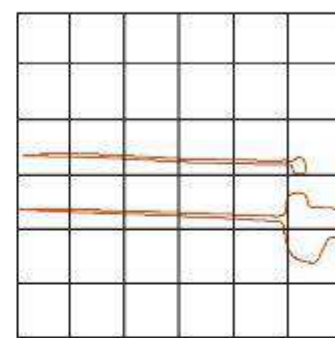

Íconos Identificados

39a

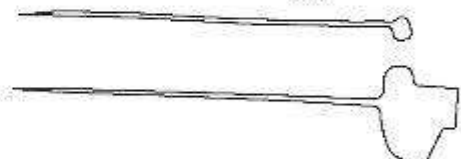

39a

Íconos Compositivos

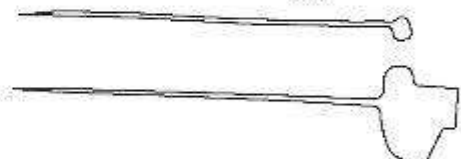
39a

39a

Colores





P118-4C

Ficha de digitalización 18-2: Pieza 39

Realizado por: Joselyn Chávez y Erik Naranjo, 2018

132

40 66





Las botellas de la etnia Chimbo fueron encontradas en la provincia de Bolívar, estos vestigios se encuentra reposando en el una casa particular de un morador del cantón Guaranda de la provincia y la otras se encuentra en el museo del colegio de la Magdalena del cantón Chimbo.

En el año que se las realizó no se conoce, por el motivo que no hay investigaciones para conocer la fecha.

En las botellas se pueden observar el manejo de un solo color y en su cuerpo no hay composiciones, se puede ver la manipulación de los materiales que tenían en esa época.

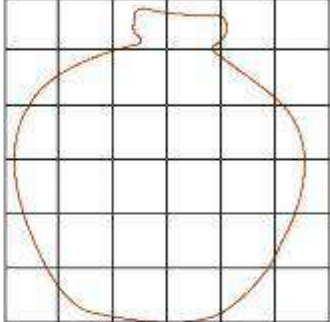



Íconos Identificados



40a



40a

Íconos Compositivos

Colores

P51-3C

Ficha de digitalización 19-2: Pieza 40, 66

Realizado por: Joselyn Chávez y Erik Naranjo, 2018

43 68





Las botellas de la etnia Chimbo fueron encontradas en la provincia de Bolívar, estos vestigios se encuentra reposando en el una casa particular de un morador del cantón Guaranda de la provincia y la otras se encuentra en el museo del colegio de la Magdalena del cantón Chimbo.

En el año que se las realizó no se conoce, por el motivo que no hay investigaciones para conocer la fecha.

En las botellas se pueden observar el manejo de un solo color y en su cuerpo hay una composición con líneas en la parte inferiorde las botellas.



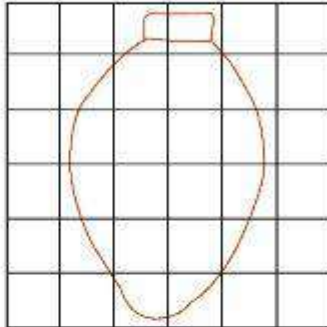

Íconos Identificados





43a



43b

Íconos Compositivos



43c

Colores





P43-16C

Ficha de digitalización 20-2: Pieza 43, 68

Realizado por: Joselyn Chávez y Erik Naranjo, 2018

48
50





Los platos de la etnia Chimbo fueron encontradas en la provincia de Bolívar, estos vestigios se encuentra reposando en el una casa particular de un morador del cantón Guaranda de la provincia y la otras se encuentra en el museo del colegio de la Magdalena del cantón Chimbo.

En el año que se las realizó no se conoce, por el motivo que no hay investigaciones para conocer la fecha.

En los platos se pueden observar el mango de un solo color y en su cuerpo hay una composición con líneas y una cadena con conchas.



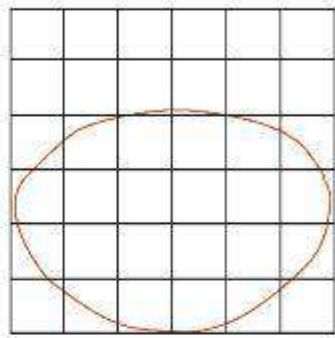

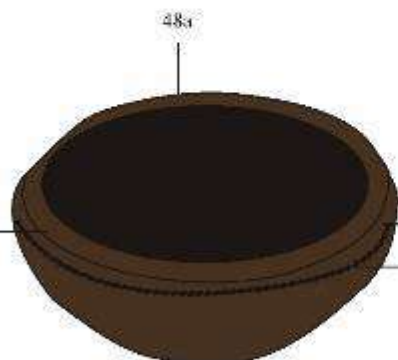

Íconos Identificados

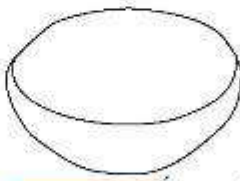









Íconos Compositivos



Colores



Ficha de digitalización 21-2: Pieza 48, 50

Realizado por: Joselyn Chávez y Erik Naranjo, 2018

49





El plato de la etnia Chimbo fue encontrada en la provincia de Bolívar; este vestigio se encuentra reposando en el una casa particular de un atorader del caudón Guaranda.
 En el año que se las realizó no se conoce, por el motivo que no hay investigaciones para conocer la fecha.
 En el plato se pueden observar el manejo de un solo color y en su cuerpo hay una composición con rombos en la parte superior del plato.

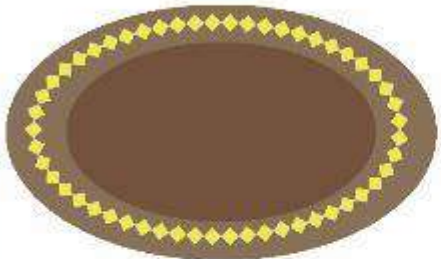

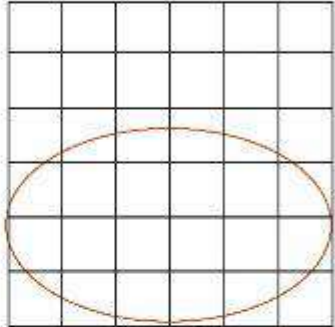

Íconos Identificados

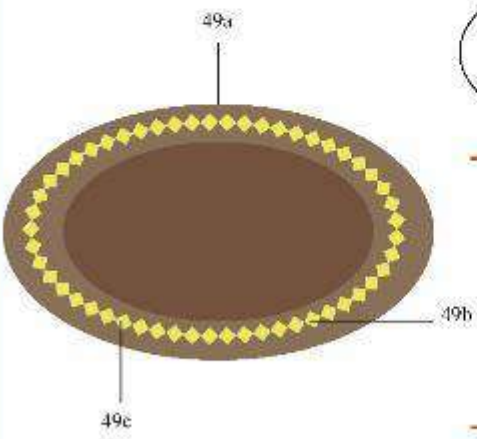

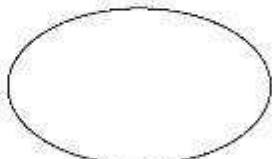

49a



49b

Íconos Compositivos



49c

Colores



P171-14C

P166-7C

Ficha de digitalización 22-2: Pieza 49

Realizado por: Joselyn Chávez y Erik Naranjo, 2018

51

El plato de la etnia Chimbo fue encontrada en la provincia de Bolívar, este vestigio se encuentra reposando en el museo del colegio la Magdalena del cantón Chimbo.

En el año que se las realizó no se conoce, por el motivo que no hay investigaciones para conocer la fecha.

En el plato se pueden observar el manejo de un solo color y en su cuerpo hay una composición con rombos en la parte del cuerpo del plato.

Íconos Identificados

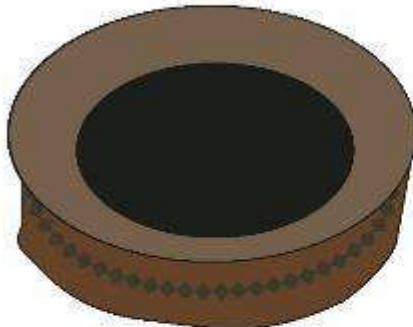
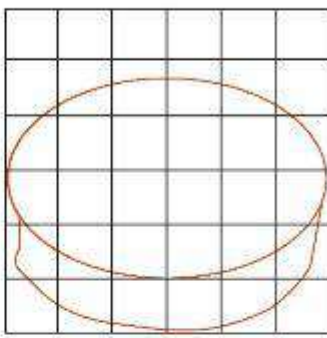

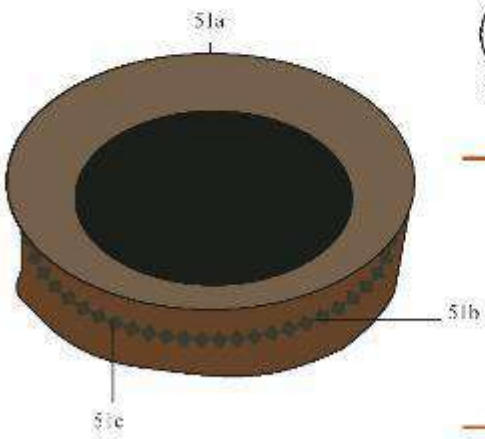
51a

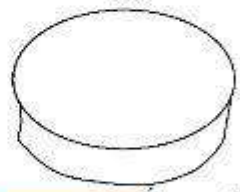

51b

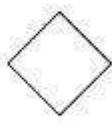

Íconos Compositivos

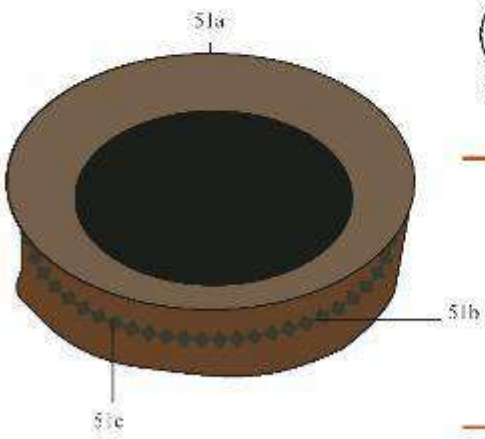

51c



Colores

P33-13C

P33-16C

P179-14C

Ficha de digitalización 23-2: Pieza 51

Realizado por: Joselyn Chávez y Erik Naranjo, 2018

52





El plato de la etnia Chimbo fue encontrada en la provincia de Bolívar, este vestigio se encuentra reposando en el museo del colegio la Magdalena del cantón Chimbo.
 En el año que se las realizó no se conoce, por el motivo que no hay investigaciones para conocer la fecha.
 En el plato se pueden observar el manejo de un solo color y en su cuerpo no hay composiciones.



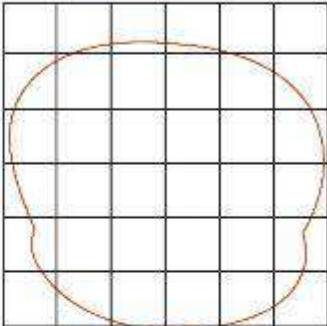

Íconos Identificados



52a

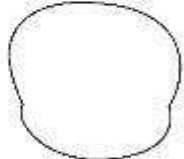

52a

Íconos Compositivos



52a

Colores



P29-14C



P44-7C



P25-9C

Ficha de digitalización 24-2: Pieza 52

Realizado por: Joselyn Chávez y Erik Naranjo, 2018

53



La pailla de la etnia Chimbo fue encontrada en la provincia de Bolívar, este vestigio se encuentra reposando en el museo del colegio la Magdalena del cantón Chimbo.
 En el año que se las realizó no se conoce, por el motivo que no hay investigaciones para conocer la fecha.
 En la pailla se pueden observar el manejo de un solo color y en su cuerpo no hay composiciones.



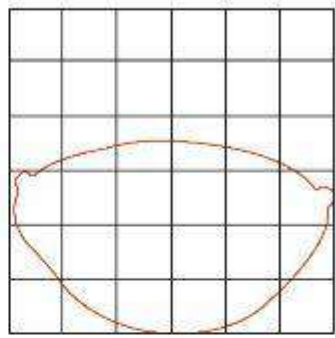

Íconos Identificados

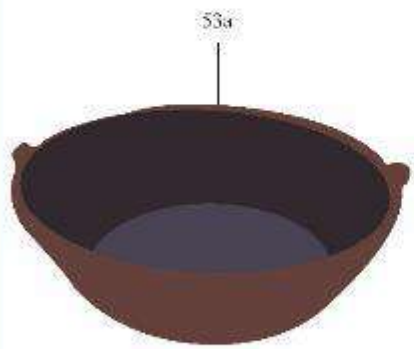

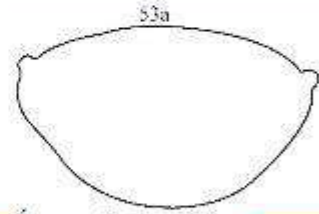

Íconos Compositivos

●

●

●

Colores



P43-16C

P86-16C

P179-14C

Ficha de digitalización 25-2: Pieza 53

Realizado por: Joselyn Chávez y Erik Naranjo, 2018

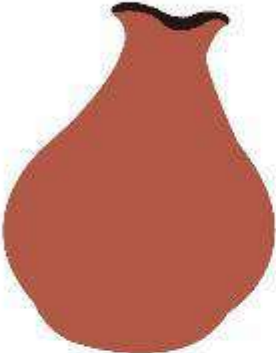
La botella de la etnia Chimbo fue encontrada en la provincia de Bolívar, este vestigio se encuentra reposando en el museo del colegio la Magdalena del cantón Chimbo. En el año que se las realizó no se conoce, por el motivo que no hay investigaciones para conocer la fecha. En la botella se puede observar el manejo de un solo color y en su cuerpo no hay composiciones y en la parte superior tiene una boca pequeña.



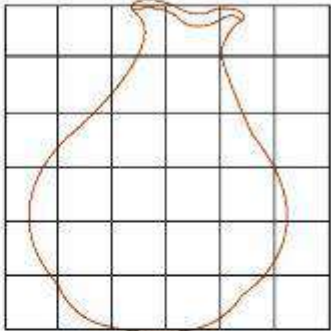

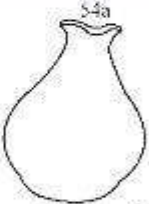

Íconos Compositivos

Colores

PS2-13C

Ficha de digitalización 26-2: Pieza 54

Realizado por: Joselyn Chávez y Erik Naranjo, 2018

55

69



Los pundos de la etnia Chímbo fueron encontradas en la provincia de Bolívar, estos vestigios se encuentran reposando en el museo del colegio la Magdalena del cantón Chímbo.

En el año que se las realizó no se conoce, por el motivo que no hay investigaciones para conocer la fecha.

En los pundos se pueden observar el manejo de un solo color y en su cuerpo no hay composiciones.

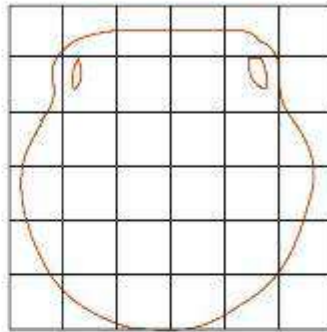

Íconos Identificados



Íconos Compositivos

Colores



Ficha de digitalización 27-2: Pieza 55, 69

Realizado por: Joselyn Chávez y Erik Naranjo, 2018



El plato de la etnia Chimbo fue encontrada en la provincia de Bolívar, este vestigio se encuentra reposando en el museo del colegio la Magdalena del cantón Chimbo. En el año que se las realizó no se conoce, por el motivo que no hay investigaciones para conocer la fecha. En el plato se puede observar el manejo de un solo color y en su cuerpo hay composiciones con líneas.

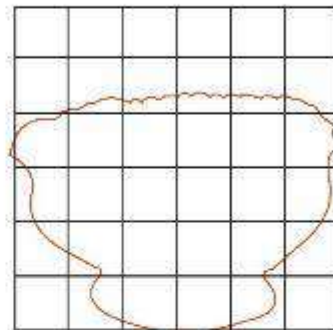
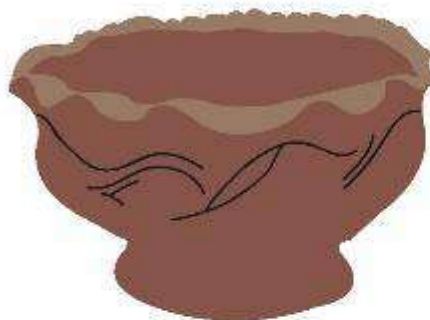

Íconos Identificados

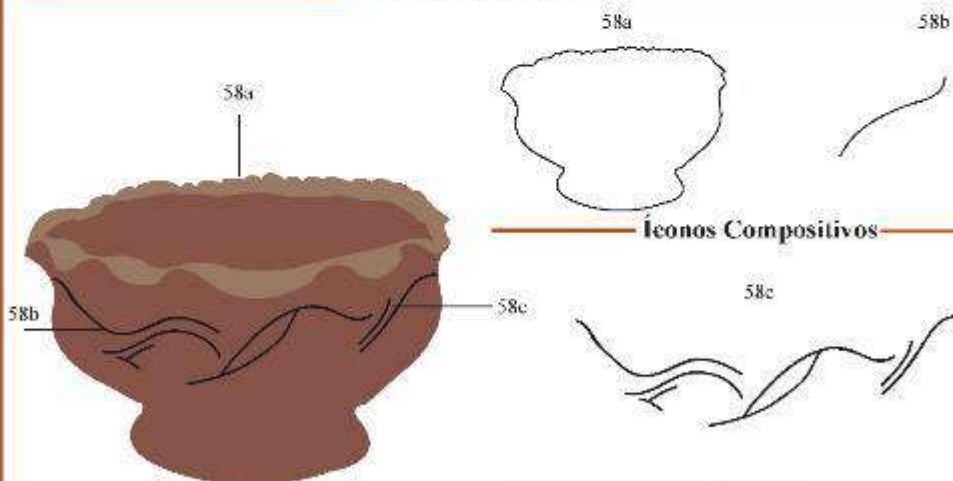

Íconos Compositivos

Colores

- P56-14C
- P171-11C

Ficha de digitalización 28-2: Pieza 58

Realizado por: Joselyn Chávez y Erik Naranjo, 2018

59







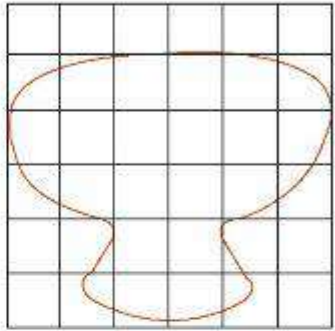



El plato de la etnia Chimbo fue encontradaa en la provincia de Bolívar, este vestigio se encuentra reposando en el museo del colegio la Magdalena del cantón Chimbo.

En el año que se las realizó no se conoce, por el motivo que no hay investigaciones para conocer la fecha.

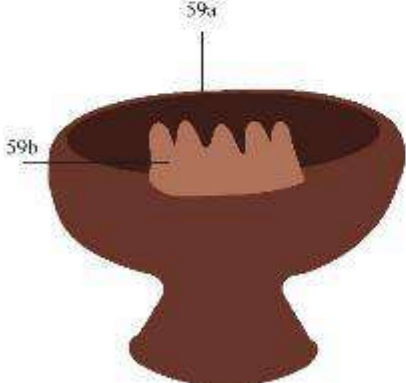
En el plato se puede observar el manejo de un solo color y en su cuerpo no hay composiciones pero tiene una forma de mano en la parte superior.



59a



Íconos Compositivos

59b

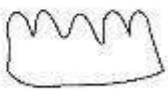

Colores

P51-15C

P50-10C

Ficha de digitalización 29-2: Pieza 59

Realizado por: Joselyn Chávez y Erik Naranjo, 2018

61 62



Las piedras de moler de la etnia Chimbo fueron encontradas en la provincia de Bolivar, estos vestigios se encuentran reposando en el museo del colegio la Magdalena del cantón Chimbo.

En el año que se las realizó no se conoce, por el motivo que no hay investigaciones para conocer la fecha. En las piedras de moler se pueden observar el manejo de un solo colery en su cuerpo no hay composiciones.

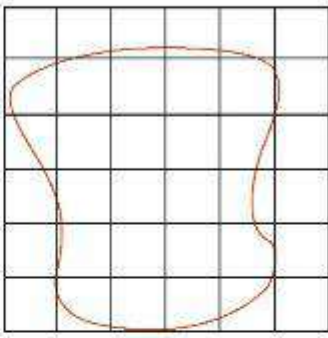

Íconos Identificados



Íconos Compositivos

Colores

-  P179-14C
-  P51-4C

Ficha de digitalización 30-2: Pieza 61, 62

Realizado por: Joselyn Chávez y Erik Naranjo, 2018

63

Las piedras de moler de la etnia Chimbo fueron encontradas en la provincia de Bolívar, estos vestigios se encuentran reposando en el museo del colegio la Magdalena del cantón Chimbo.

En el año que se las realizó no se conoce, por el motivo que no hay investigaciones para conocer la fecha.

En las piedras de moler se pueden observar el manejo de un solo culey y en su cuerpo no hay composiciones.



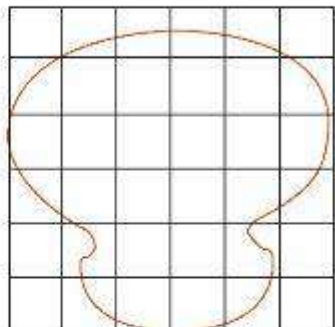

Íconos Identificados

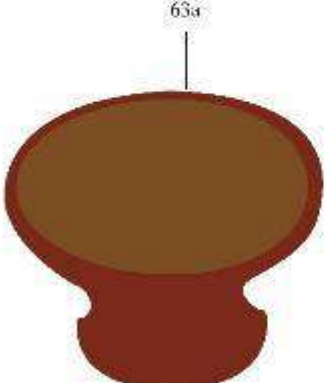



Íconos Compositivos

Colores

P50-14C

P32-12C

Ficha de digitalización 31-2: Pieza 63

Realizado por: Joselyn Chávez y Erik Naranjo, 2018

2.8 Análisis de los vestigios de realce de la Etnia Chimbo

Las fichas de digitalización encontradas a continuación son las fichas de fotografía que se realizó el análisis de cada una de ellas, y así se escogió las mejores fichas y fotografías para los redibujados y de esta manera encontrar las formas de realce de los vestigios encontradas de la etnia Chimbo.

Cada uno de los resultados obtenidos en las fichas de digitalización ayudara a la construcción de composiciones gráficas para la posterior plasmarlas en las piezas cerámicas artesanales.

72
111

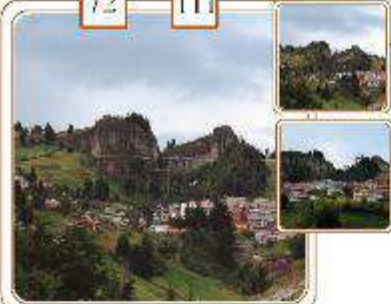

Parroquia salinas una de las principales subetnias de gran importancia para la nación Chimbo ya que es el sitio donde se realizaba el trueque entre la etnia chimbo con culturas y etnia vecinas.

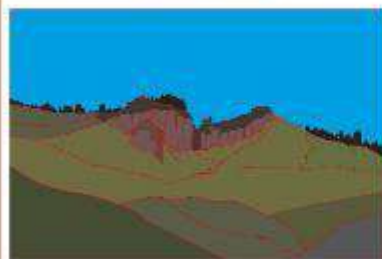

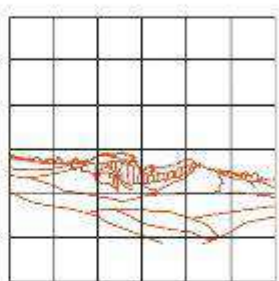

Íconos Identificados

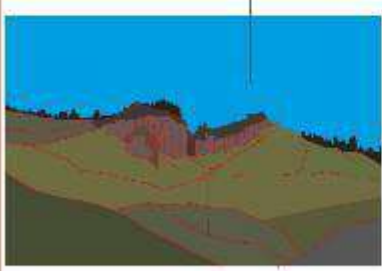

4a

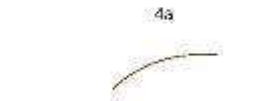

4a

Íconos Compositivos

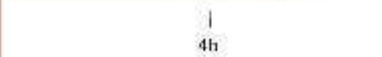

4h



4b

Colores

● P 118-15C

● P 159-15C

● P 171-11C

● P 141-16C

● P 171-11C





Ficha de digitalización 32-2: Pieza 72, 111

Realizado por: Joselyn Chávez y Erik Naranjo, 2018

74

75

76

Camino hacia Salinas de Tomabela utilizado por los vecinos de la zona norte, noreste, este de la ETNIA CHIMBO; utilizado a su vez como camino de paso y descanso hacia la costa



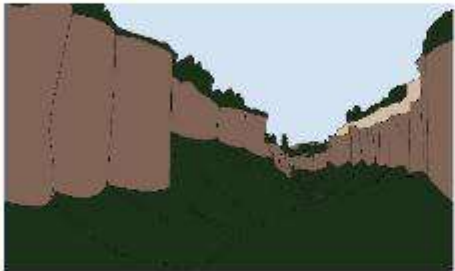

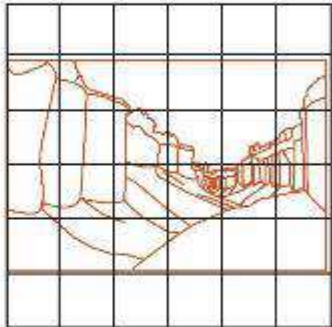
Íconos Identificados

74 a

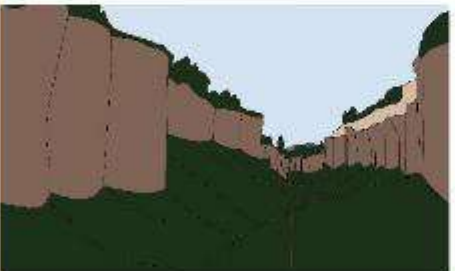

74 b

74 a





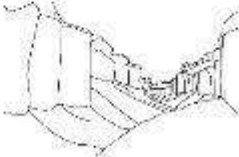

Íconos Compositivos

74 b



Colores

 P 150-16C	 P 33-15C
 P 171-5C	 P 179-16C

Ficha de digitalización 33-2: Pieza 74, 75, 76

Realizado por: Joselyn Chávez y Erik Naranjo, 2018

77



Las cuevas en los caminos utilizados por la etnia Chimbo, culturas y etnias vecinas como descanso y de paso hacia la región costa.

Ubicada en unos de los caminos principales hacia el centro de la parroquia Salinas de Bolívar.

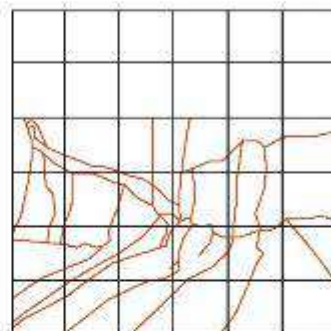
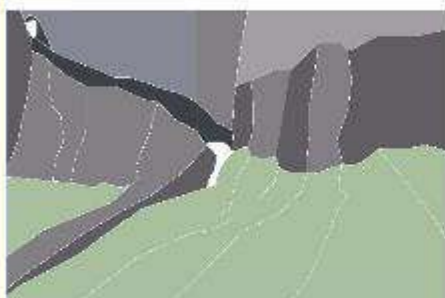

Íconos Identificados

77 a

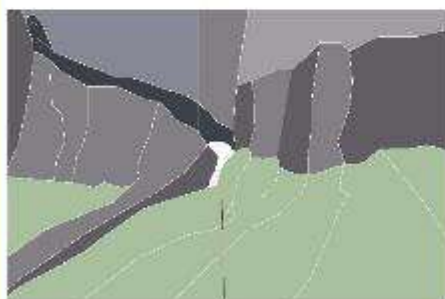

77 b

77 a



Íconos Compositivos

77 b



Colores

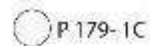
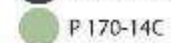
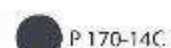
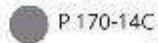
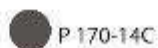

Ficha de digitalización 34-2: Pieza 77

Realizado por: Joselyn Chávez y Erik Naranjo, 2018

78

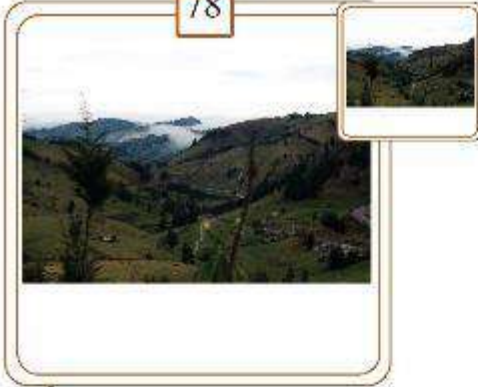

Paisaje y camino utilizado por la etnia chimbo y vecinos para ir hacia las ciudades del el sur de la provincia bolivar y hacia la región costa, guiándose por el río salinas.

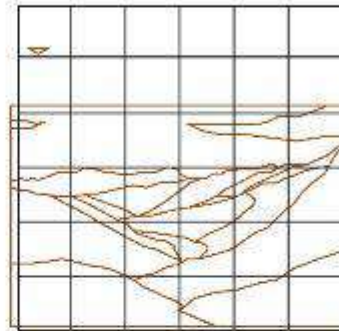
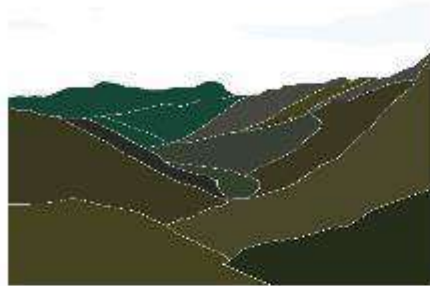

Íconos Identificados

78 a

78 a



78 b



Íconos Compositivos

78 b



Colores

- P 147-16C
- P 159-8C
- P 44-16C
- P 153-16C
- P 173-16C
- P 172-15C
- P 162-16C

Ficha de digitalización 35-2: Pieza 78

Realizado por: Joselyn Chávez y Erik Naranjo, 2018

79



Choza utilizada por los chimbos en los paramos de la provincia Bolívar, las misma que servían para habitar y evaporar la sal recogida en las minas.

La choza en su interior posee una cocina de leña, la cual servía para coser sus alimentos y dar calor en su interior a las familias que lo habitaban.

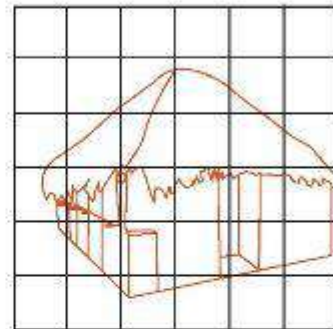
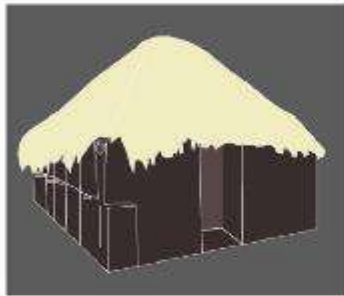

Íconos Identificados

79 a



79 a

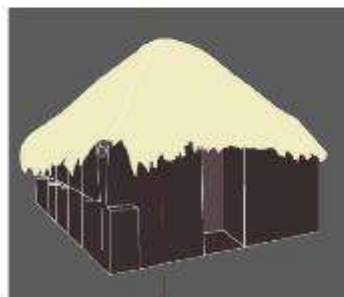

Íconos Compositivos

79 b



79 b

Colores



Ficha de digitalización 36-2: Pieza 79

Realizado por: Joselyn Chávez y Erik Naranjo, 2018

80 81



La mina de sal de la cual se extrae materia prima para el proceso de sal natural utilizado por la etnia chimbo para el comercio o en sus tiempos llamado trueque. De esta mina de sal se aquí el nombre de salinas.

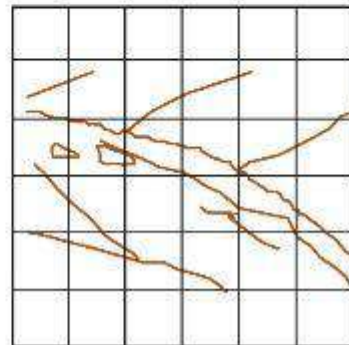

Íconos Identificados

81 a

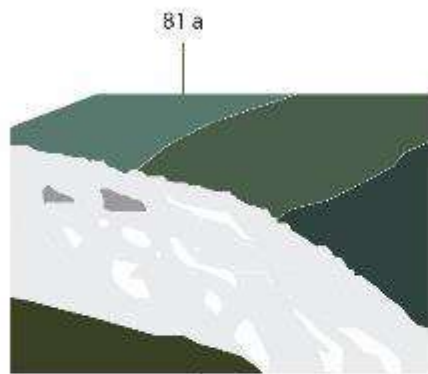

81 b



Íconos Compositivos

81 b

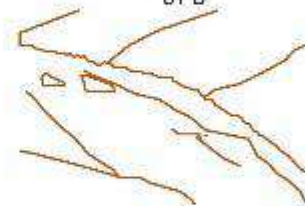

Colores

- P 169-1C
- P 179-1C
- P 141-14C
- P 156-16C
- P 129-16C
- P 169-15C

Ficha de digitalización 37-2: Pieza 80, 81

Realizado por: Joselyn Chávez y Erik Naranjo, 2018

83 82 84 85 87 89



Vertiente de agua dulce; que la cual por filtración por la piedra sale a flote como sal con yodo, sal con azufre, sal con zinc; que minerales dan forma la sal natural procesada para el consumo de las personas.

98 99 100 102 103

106 107

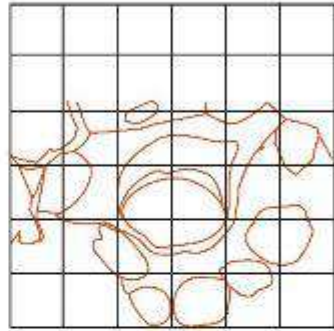
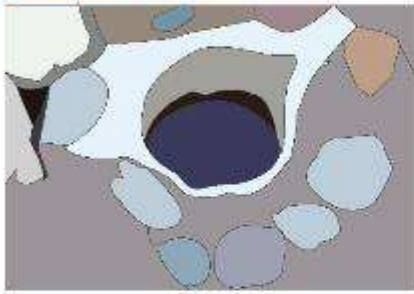

Íconos Identificados

83a

83a



Íconos Compositivos

84b

84b

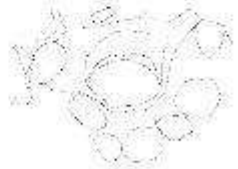

Colores

- P103-11C
- P104-7C
- P107-3C
- P87-15C
- P108-12C
- P54-12C
- P51-1C
- P107-5C
- P51-16C
- P100-9C

Ficha de digitalización 38-2: Pieza 82, 83, 84, 85, 87, 89, 98, 99, 100, 102, 103, 106, 107

Realizado por: Joselyn Chávez y Erik Naranjo, 2018

86

88

105







Lugar donde se realiza la mezcla de las aguas saladas recogidas con los diferentes minerales que estas poseían la cual con la misma cantidad se unían y al unir se comprobaba si la mezcla está buena mediante un huevo el cual al flotar indicaba que la mezcla está hecha para el proceso de la vaporizada o secado.

108

109



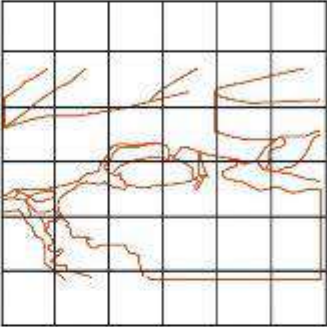

Íconos Identificados

105a



105 b

105a



Íconos Compositivos

105 b



Colores

 P 156-15C	 P 43-5C
 P 119-8C	 P 33-10C
 P 51-3C	 P 99-11C
 P 100-4C	 P 179-14C
 P 104-14C	

Ficha de digitalización 39-2: Pieza 86, 88, 105

Realizado por: Joselyn Chávez y Erik Naranjo, 2018

90 91 92 93



94 95 96 97

Estas posas naturales contienen materia prima para la realización de sal natural procesada: sal de zinc, sal de yodo, sal azufre.

En diferentes concentraciones de agua salada que brota y por su color se diferencia los minerales naturales.

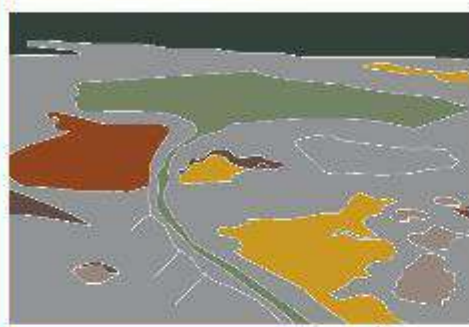
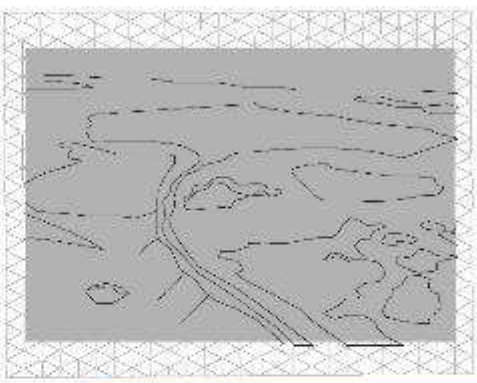

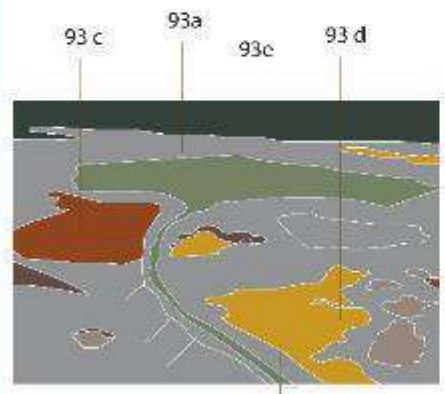

Íconos Identificados



93 b

93a



Íconos Compositivos

93 b



93e

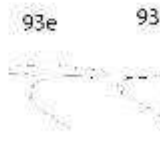

93 d



93 c



Colores

● P25-15C	● P179-13C
● P138-11C	● P49-9C
● P7-7C	● P44-15C

Ficha de digitalización 40-2: Pieza 90, 91, 92, 93, 94, 95, 96, 97

Realizado por: Joselyn Chávez y Erik Naranjo, 2018

2.9 Conclusión del marco metodológico

Los elementos simbólicos están presentes en los vestigios y en cerámicas con decoraciones diferentes, siendo los más representativos, los círculos realizados con canutillos que representan la fertilidad de las mujeres de la etnia Chimbo, también iconos que están formados por líneas, círculos entre otros. Cada uno de estos elementos tiene su significado y representan a la cultura como tal. El estudio de estos elementos simbólicos en las cerámicas ayudara para la creación del proceso artesanal de piezas cerámicas y sus composiciones.

CAPÍTULO III

3. MARCO DE RESULTADOS

3.1 Introducción

En el capítulo de resultados se va a dar a conocer el procedimiento que se ha realizado para el desarrollo de este, desde el desglose de los elementos que conformaban las piezas, las formas de estas y de los iconos compositivos que tenían.

Hay diferentes variaciones de estos, se pudo observar que en las piezas cerámicas encontradas hay similitudes en muchas de las piezas en sus formas, pero en los iconos compositivos tienen variaciones muy notorias en el proceso que han realizado con los canutillos.















También hay similitud en formas, pero en su color hay varias variaciones, después se realizó el proceso de los resultados obtenidos en los elementos compositivos después se realiza el proceso de composiciones con los resultados y de ahí empezamos el proceso para aplicar en las piezas cerámicas.

3.2 Resultados de las formas de los vestigios de la etnia Chimbo

Con el análisis de las piezas cerámicas de la etnia Chimbo documentado en fichas de digitalización y fichas de fotografía se ha determinado que se encuentra varios diseños en cada una de las piezas que mantienen cada una de ellas categorías compositivas diferentes.

Las formas encontradas son variadas y también hay variación de diseños y de colores, después se obtuvo los siguientes resultados, en la siguiente tabla se presenta las formas más representativas que se encontraron con su respectiva codificación.

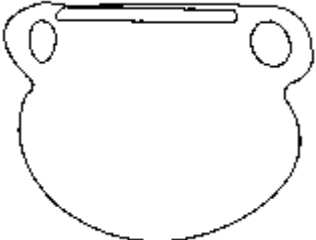
Tabla 1-3: Ficha de codificación de símbolos

SÍMBOLO		
1 ^a 	2 ^a 	3c 
4b 	5 ^a 	6 ^a 
7 ^a 	9 ^a 	13a 
15 ^a 	18 ^a 	21 ^a 
24 ^a 	25 ^a 	29 ^a 

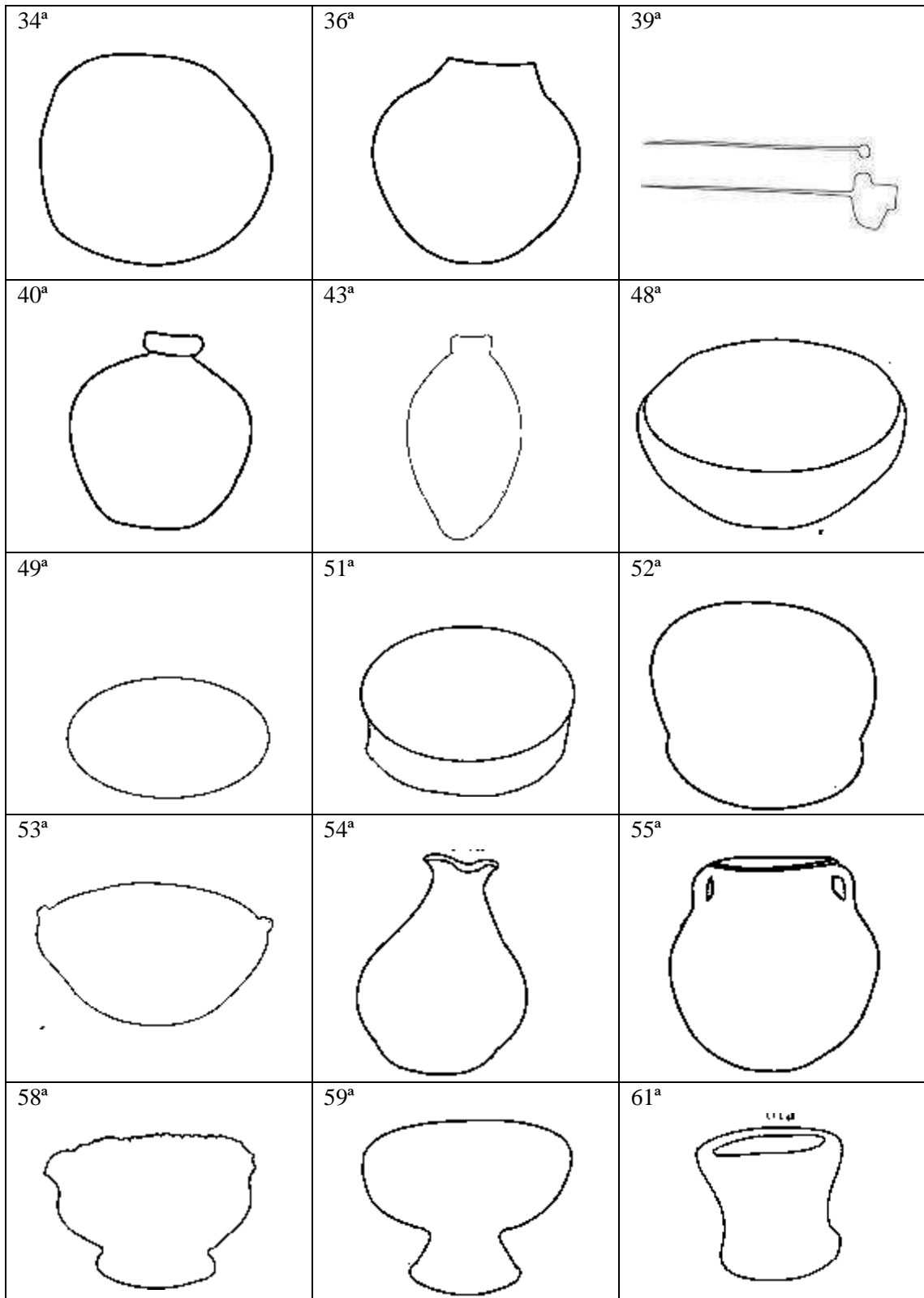





63 ^a 		
--	--	--

Realizado por: Joselyn Chávez y Erik Naranjo, 2018

3.3 Resultados de los íconos identificados de los vestigios de la etnia Chimbo

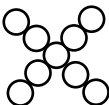
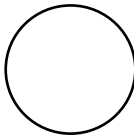
Con el análisis realizado a través de las fichas de digitalización, se determinó una lista de elementos decorativos, una serie de formas tomadas de las decoraciones de las vasijas y de las diferentes piezas de cerámica, en la siguiente tabla se presenta los resultados obtenidos.

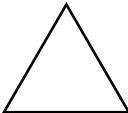
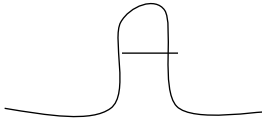
Tabla 2-3: Ficha de codificación

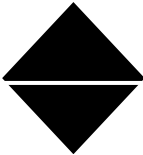
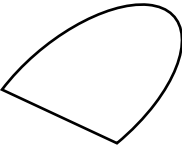
ELEMENTOS	
	
	
	
	

















Fuente: Cerámica de la cultura, Ecuador.





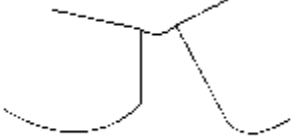

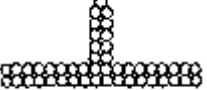



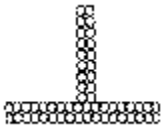



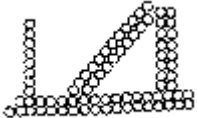
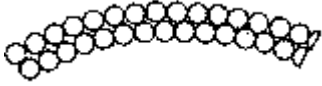

Realizado por: Joselyn Chávez y Erik Naranjo, 2018

3.4 Resultados de los íconos compositivos de los vestigios de la etnia Chimbo

Con el análisis realizado a través de las fichas de digitalización, se determinó una lista de composiciones que se encontraron en las vasijas, hay elementos decorativos, una serie de formas tomadas que al posterior se formó varias decoraciones y se encuentran las mismas en diferentes piezas de cerámica, en la siguiente tabla se presenta los resultados obtenidos.

Tabla 3-3: Ficha de codificación de íconos compositivos

ÍCONOS COMPOSITIVOS		
1e 	1f 	1g 
1h 	2g 	3e 
3f 	4c 	5d 
5e 	5f 	5g 
5h 	6d 	13f 
13g 	13k 	13l 

13h 	13i 	13m 
13n 	13n 	13p 
58c 	15c 	15d 
15e 	15f 	15g 
15h 	15i 	24e 
24c 	24d 	43c 
49c 		















Realizado por: Joselyn Chávez y Erik Naranjo, 2018

3.5 Resultados de la cromática de los vestigios de la etnia Chimbo

Con el análisis realizado a través de las fichas de digitalización, se determinó una lista de cromática que se encontraron en las vasijas y en los vestigios, hay diferentes colores, que se

encuentran en las diferentes piezas de cerámica, en la siguiente tabla se presenta los resultados obtenidos.

Tabla 4-3: Ficha de codificación de la cromática

CROMÁTICA		
 <p>naranja aburrido 996633</p> <p>C 0 R 153 M 33 G 102 Y 66 B 51 K 39</p>	 <p>rojo oscuro 663333</p> <p>C 0 R 102 M 50 G 51 Y 50 B 51 K 59</p>	 <p>rojo aburrido 993333</p> <p>C 0 R 153 M 66 G 51 Y 66 B 51 K 39</p>
 <p>naranja profundo 64350D</p> <p>C 0 R 100 M 46 G 53 Y 87 B 13 K 60</p>	 <p>rojo grisáceo 996666</p> <p>C 0 R 153 M 33 G 102 Y 33 B 102 K 39</p>	 <p>naranja fuerte CC6532</p> <p>C 0 R 203 M 50 G 101 Y 75 B 50 K 20</p>
 <p>amarillo grisáceo 989865</p> <p>C 0 R 152 M 0 G 152 Y 33 B 101 K 40</p>	 <p>amarillo ligero FFFF65</p> <p>C 0 R 255 M 0 G 255 Y 60 B 101 K 0</p>	 <p>amarillo oscuro 656532</p> <p>C 0 R 101 M 0 G 101 Y 50 B 50 K 60</p>
 <p>rojo profundo 320000</p> <p>C 0 R 50 M 100 G 0 Y 100 B 0 K 80</p>	 <p>GRIS OSCURO 333333</p> <p>C 0 R 51 M 0 G 51 Y 0 B 51 K 79</p>	 <p>rojo fuerte 990015</p> <p>C 0 R 1153 M 100 G 0 Y 86 B 21 K 39</p>
 <p>cian grisáceo claro 99CCCC</p> <p>C 25 R 153 M 0 G 404 Y 0 B 204 K 19</p>	 <p>Negro 000000</p> <p>C 0 R 0 M 0 G 0 Y 0 B 0 K 100</p>	

Realizado por: Joselyn Chávez y Erik Naranjo, 2018

3.6 Propuestas

Para el desarrollo de las diferentes propuestas de diseños para el proceso de artesanal de piezas cerámicas, se ha tomado la metodología de Bruno Munari y siguiendo cada uno de sus pasos de su metodología proyectual.

- **Definición del problema:** En este paso se va a solucionar la problemática principal es que, la falta de diseños aplicado en las diferentes piezas cerámicas, porque no es difundido de una manera como rescate cultural por eso se ve apropiado estudiar y analizar otros elementos de la etnia para que sea visualizado a través de objetos que la gente tenga acceso directo.
- **Elementos del problema:** Los elementos es la solución del problema con detalle, generalmente se basa en la coordinación creativa de las soluciones a la sistematización del problema y se determinó que son las piezas cerámicas y sus diferentes rasgos.
- **Objetivo:** Realizar propuestas graficas con diferentes composiciones y cromática en el proceso artesanal de piezas cerámicas, con la finalidad del rescate cultural de la etnia Chimbo en la provincia de Bolívar.
- **Recopilación de datos:** En este paso se va a utilizar la investigación previa realizadas de datos que nos ayuden y aporten de los investigadores, de la misma manera la aplicación de los cuestionarios tanto para encuestas como entrevistas a los pobladores que viven más de 50 años en la provincia para realzar cuales son los elementos visuales más representativos de la etnia Chimbo.
- **Análisis de datos:** En el análisis de datos principalmente se utilizarán de los datos obtenidos en los cuestionarios que se aplicó, de esta manera se podrá conocer las características y los principales elementos visuales de la etnia Chimbo, y así vincularlo con las investigaciones realizadas en el campo, para determinar los modelos necesarios para solucionar el problema.
- **Creatividad:** Una vez realizada el análisis e interpretaciones se procederá a la realización de la aplicación de los elementos visuales, los bocetos y de esta manera digitalizarla para la propuesta, aplicando los resultados de las fichas.



Figura 1-3: Bocetos

Realizado por: Joselyn Chávez y Erik Naranjo, 2018

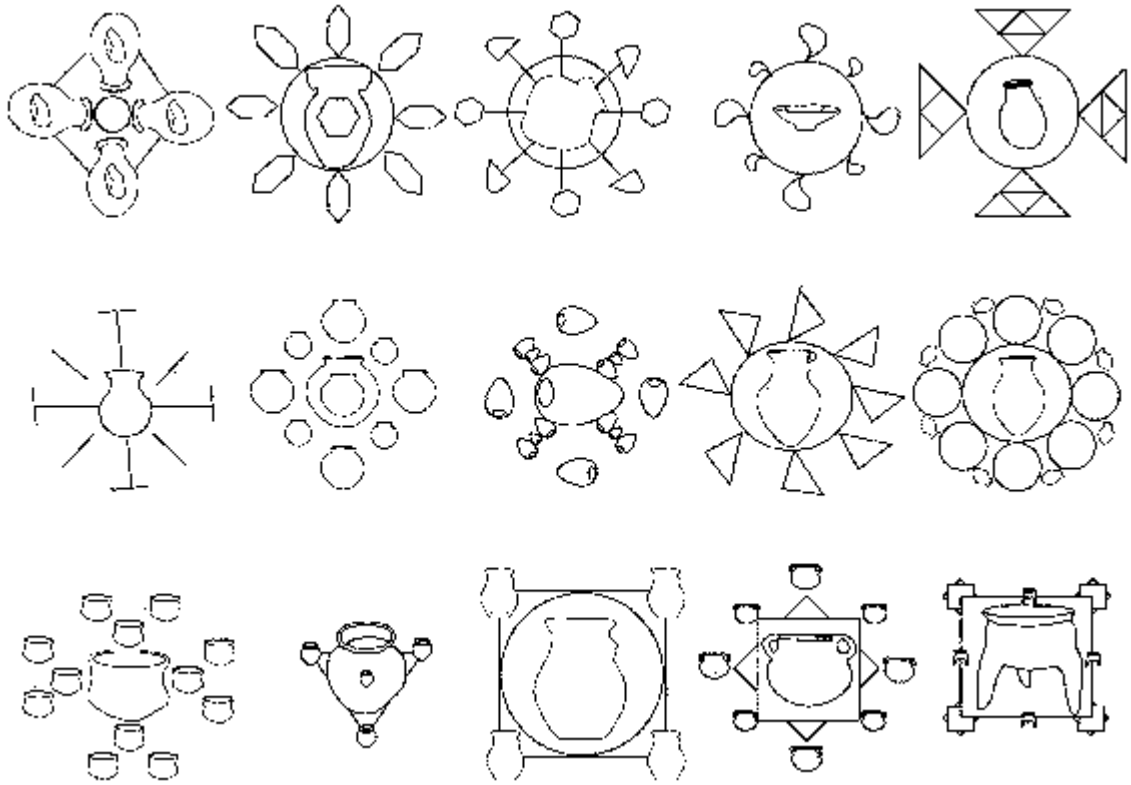

Figura 2-3: Bocetos

Realizado por: Joselyn Chávez y Erik Naranjo, 2018

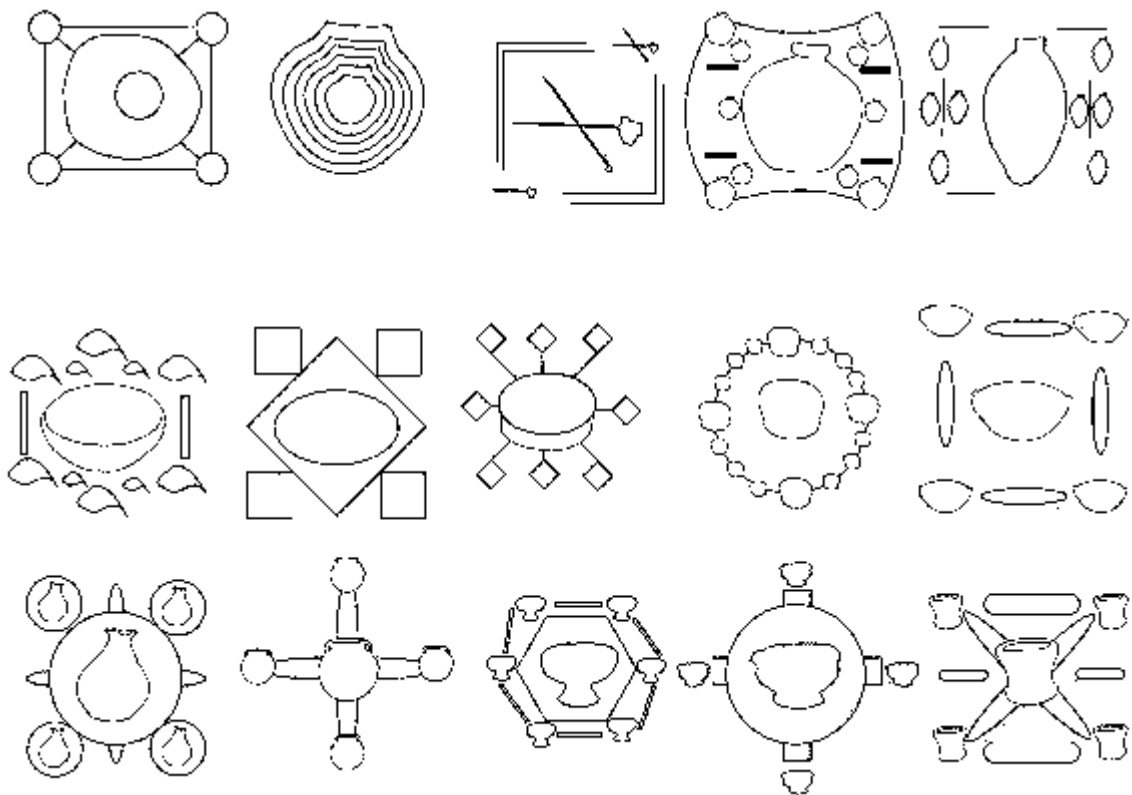

Figura 3-3: Bocetos

Realizado por: Joselyn Chávez y Erik Naranjo, 2018

- **Materiales y tecnología:** Una vez que se obtuvo los resultados se empezó a realizar las diferentes propuestas en el programa Illustrator.

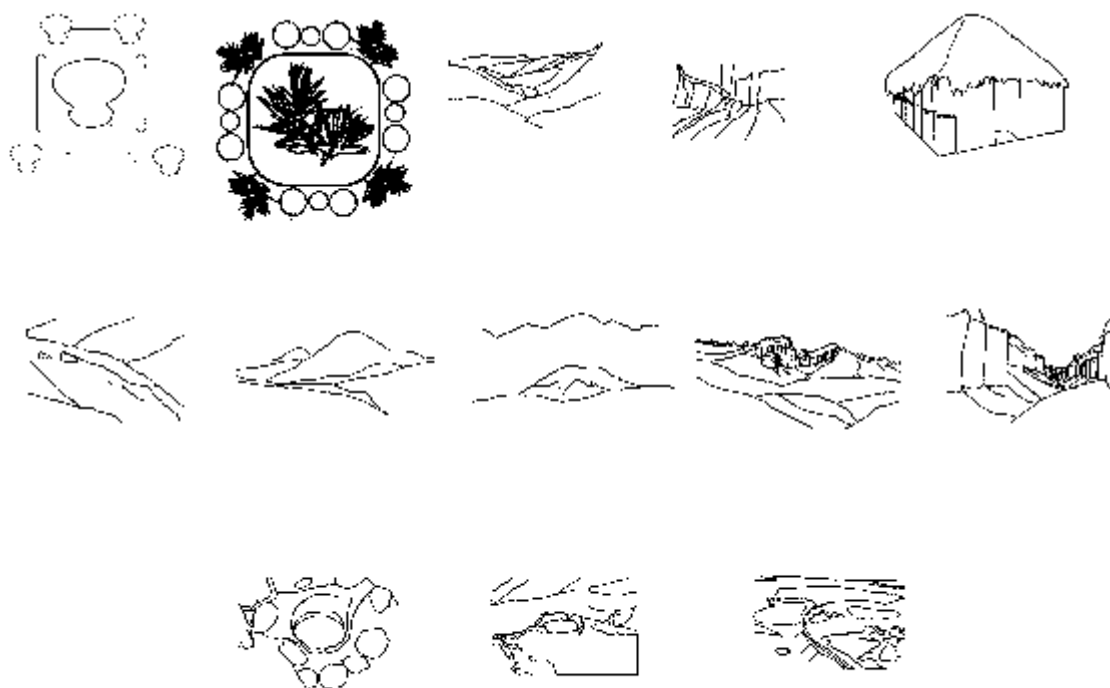

Figura 4-3: Armado de propuestas

Realizado por: Joselyn Chávez y Erik Naranjo, 2018

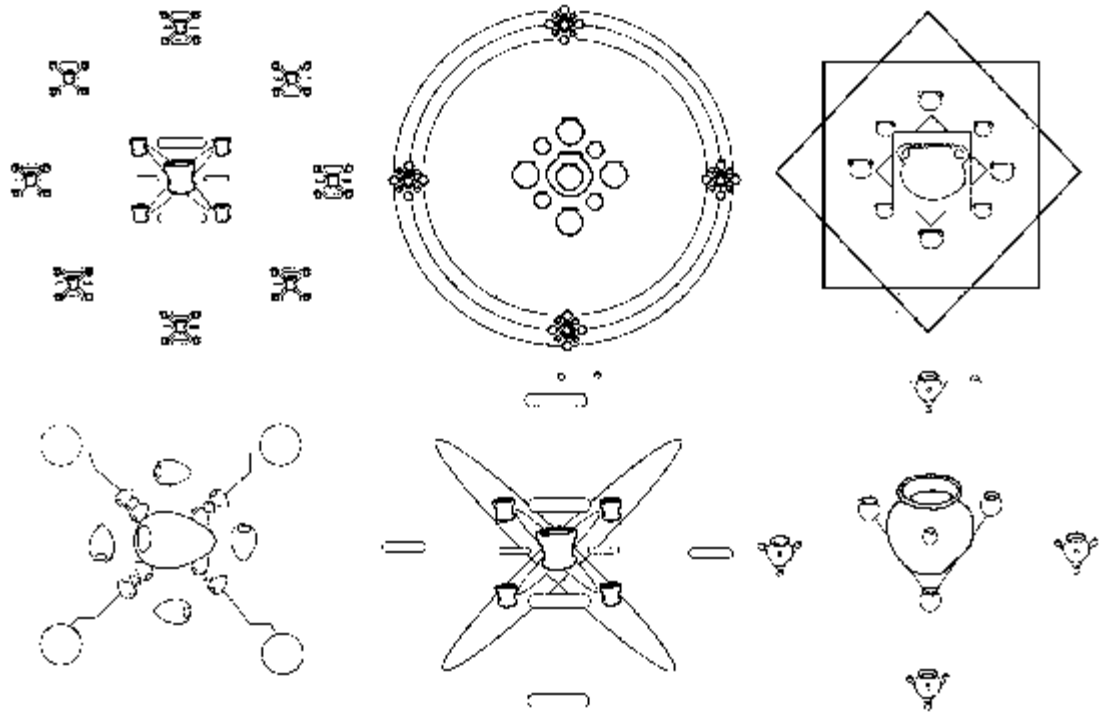

Figura 5-3: Bocetos

Realizado por: Joselyn Chávez y Erik Naranjo, 2018

- **Experimentación:** Utilizando las diferentes técnicas se realizó los diseños que serán aplicados en piezas cerámicas artesanales, pero sin aplicación de color, se aplicó las técnicas de movimiento, repetición y ritmo para realizar modelos que tengan un impacto visual agradable al ojo de nuestro público objetivo.

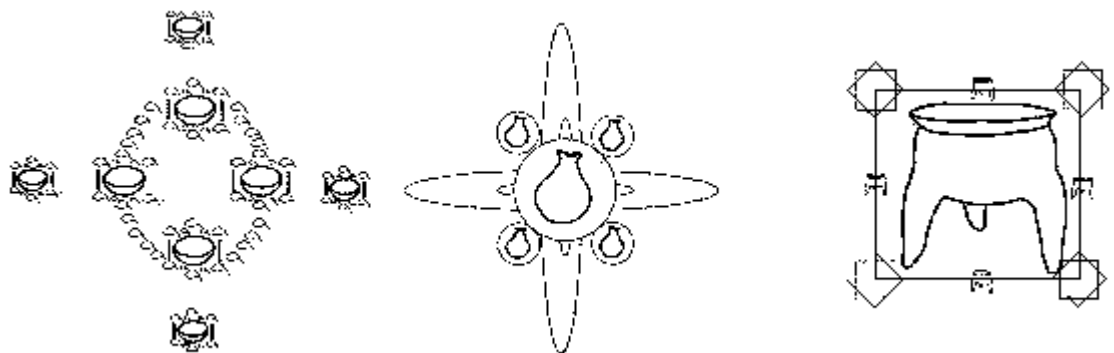

Figura 6-3: Propuesta sin aplicar color

Realizado por: Joselyn Chávez y Erik Naranjo, 2018

- **Modelos:** Una vez las piezas cerámicas artesanales terminadas en su totalidad se aplica color para una mejor visualización de los modelos propuestos.

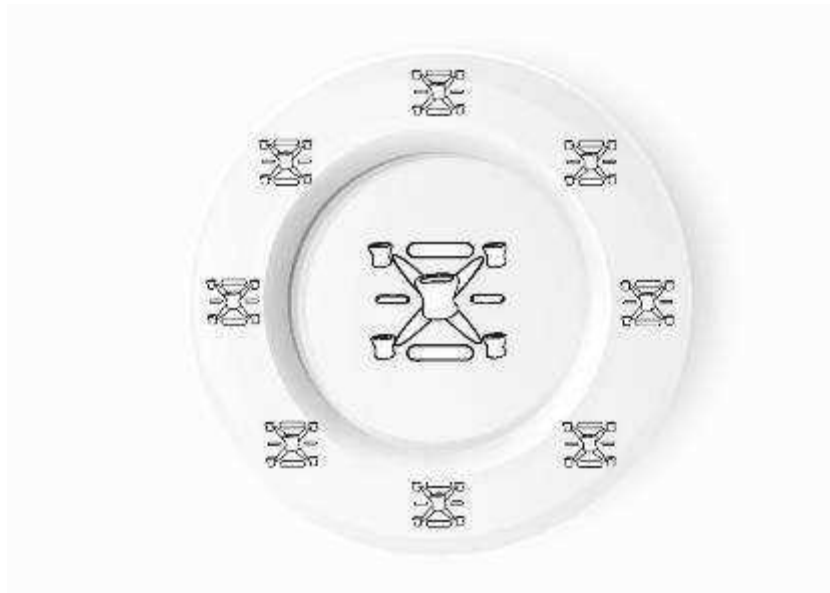

Figura 7-3: Propuesta con aplicación de color

Realizado por: Joselyn Chávez y Erik Naranjo, 2018

- **Verificación:** Después de aplicar color a los modelos se procedió a verificar en cuanto al color ya que la cromática aplicada no daba un aspecto agradable en cuanto a la cerámica.

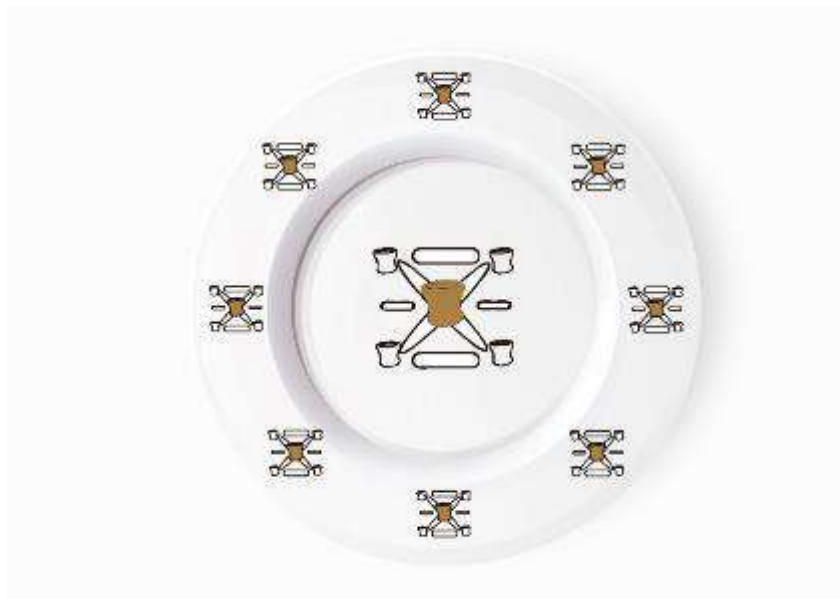

Figura 8-3: Propuesta sin correcciones

Realizado por: Joselyn Chávez y Erik Naranjo, 2018

- **Correcciones:** Una vez aplicado el color se realiza correcciones donde se realizó pruebas utilizando los colores que se obtuvo de las fichas de las piezas cerámicas, las mismas que tienen una gama cromática muy diversa.

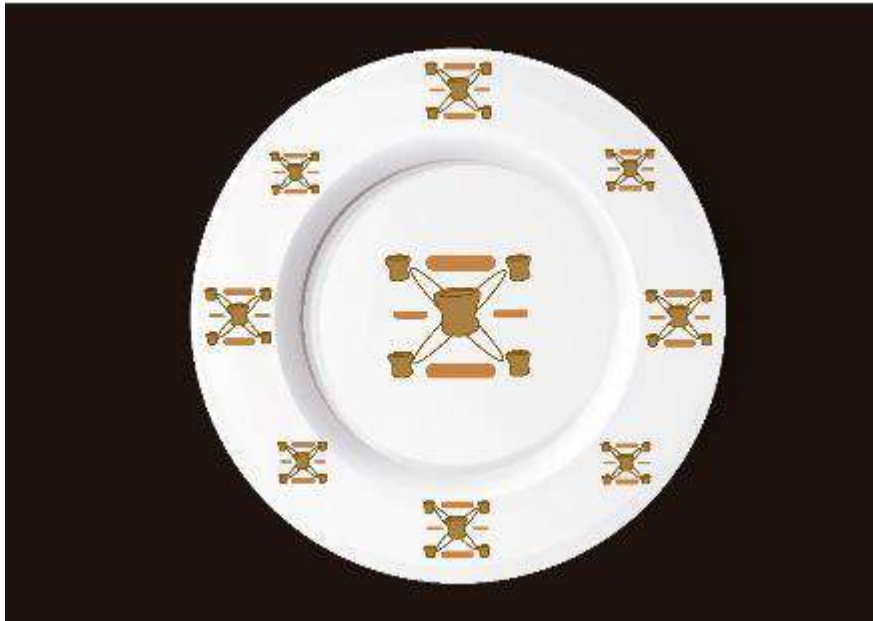

Figura 9-3: Propuesta con correcciones

Realizado por: Joselyn Chávez y Erik Naranjo, 2018

- **Modelo Final:** Las propuestas finales se desarrollan con cada una de sus respectivas correcciones, a continuación, se presenta las propuestas.

3.6.1 Propuestas de los diseños con elementos visuales de la etnia chimbo

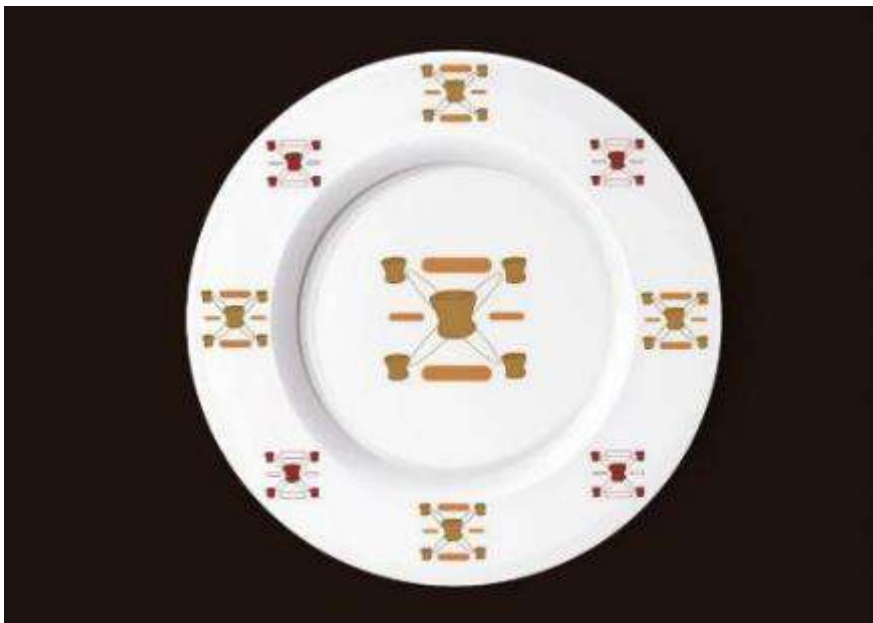
3.6.1.1 Propuesta diseño 1



Realizado por: Joselyn Chávez y Erik Naranjo, 2018

3.6.1.2 Propuesta diseño 2



Realizado por: Joselyn Chávez y Erik Naranjo, 2018

3.6.1.3 Propuesta diseño 3



Realizado por: Joselyn Chávez y Erik Naranjo, 2018

3.6.1.4 Propuesta diseño 4



Realizado por: Joselyn Chávez y Erik Naranjo, 2018

3.6.1.5 Propuesta diseño 5



Realizado por: Joselyn Chávez y Erik Naranjo, 2018

3.6.1.6 Propuesta diseño 6



Realizado por: Joselyn Chávez y Erik Naranjo, 2018

3.6.1.7 Propuesta diseño 7

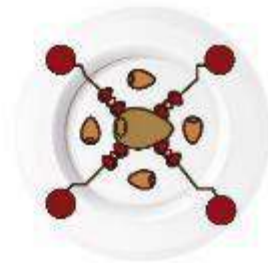
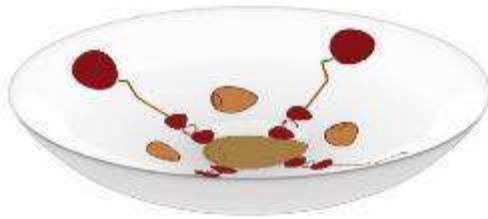
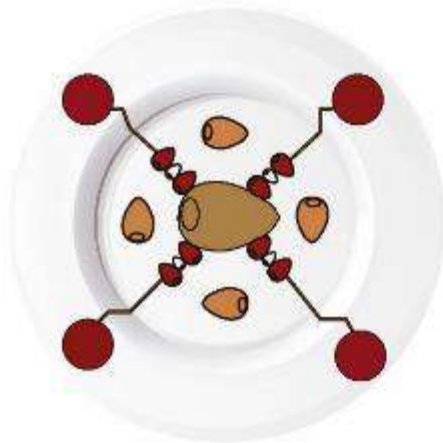

Realizado por: Joselyn Chávez y Erik Naranjo, 2018

3.6.1.8 Propuesta diseño 8

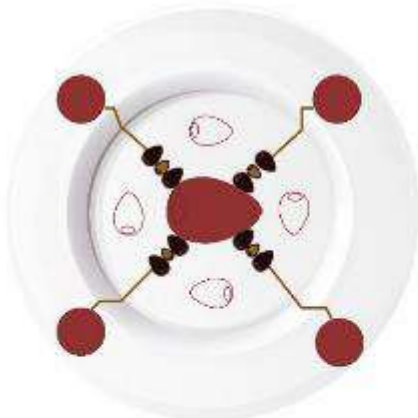

Realizado por: Joselyn Chávez y Erik Naranjo, 2018

3.6.1.9 Propuesta diseño 9



Realizado por: Joselyn Chávez y Erik Naranjo, 2018

3.6.1.10 Propuesta diseño 10



Realizado por: Joselyn Chávez y Erik Naranjo, 2018

3.6.1.11 Propuesta diseño 11



Realizado por: Joselyn Chávez y Erik Naranjo, 2018

3.6.1.12 propuesta diseño 12



Realizado por: Joselyn Chávez y Erik Naranjo, 2018

3.6.1.13 Propuesta diseño 13



Realizado por: Joselyn Chávez y Erik Naranjo, 2018

3.6.1.14 Propuesta diseño 14



Realizado por: Joselyn Chávez y Erik Naranjo, 2018

3.6.1.15 Propuesta diseño 15



Realizado por: Joselyn Chávez y Erik Naranjo, 2018

3.6.1.16 Propuesta diseño 16



Realizado por: Joselyn Chávez y Erik Naranjo, 2018

3.6.1.17 Propuesta diseño 17



Realizado por: Joselyn Chávez y Erik Naranjo, 2018

3.6.1.18 Propuesta diseño 18



Realizado por: Joselyn Chávez y Erik Naranjo, 2018

3.6.1.19 Propuesta diseño 19



Realizado por: Joselyn Chávez y Erik Naranjo, 2018

3.6.1.20 Propuesta diseño 20



Realizado por: Joselyn Chávez y Erik Naranjo, 2018

3.6.1.21 Propuesta diseño 21



Realizado por: Joselyn Chávez y Erik Naranjo, 2018

3.7 Identidad Visual

3.7.1 Marca

La marca representa y se identificará las piezas cerámicas artesanales aplicando elementos visuales de la etnia Chimbo y sus diseños, esta ayudará para el reconocimiento de las piezas cerámicas, en los cantones de la provincia y en un futuro al exterior a través de los diferentes medios gráficos y de comunicación.

3.7.1.1 Manual de marca



Figura 10-3: Portada Manual

Realizado por: Joselyn Chávez y Erik Naranjo, 2018



Figura 11-3: Introducción

Realizado por: Joselyn Chávez y Erik Naranjo, 2018



Figura 14-3: Usos variantes

Realizado por: Joselyn Chávez y Erik Naranjo, 2018



Figura 15-3: Uso de colores

Realizado por: Joselyn Chávez y Erik Naranjo, 2018



Figura 16-3: Aplicación de marca

Realizado por: Joselyn Chávez y Erik Naranjo, 2018



Figura 17-3: Tipografía

Realizado por: Joselyn Chávez y Erik Naranjo, 2018



Figura 18-3: Tipografía

Realizado por: Joselyn Chávez y Erik Naranjo, 2018



Figura 19-3: Aplicaciones corporativas

Realizado por: Joselyn Chávez y Erik Naranjo, 2018

3.8 Medios Gráficos y de publicidad

3.8.1 Segmento de mercado

El segmento de mercado va dirigido a las personas que lo utilizan, sus gustos en piezas cerámicas artesanales, por esta razón se tomó algunos factores que ayudo a la determinación del público objetivo al cual se va a dirigir como son mujeres amas de casa, turistas y coleccionistas.

- **Mujeres**

Edad: 25 a 50 años

Estado Social: Medio

Conducta: Mujer ama de casa que ama la decoración de su casa, pero al pasar el tiempo la gente ha cambiado las piezas cerámicas por platos de plástico que se pueden encontrar en cualquier lugar.

Actividades: Las actividades que realiza son las del hogar, las de su trabajo, y sobre todo la atención y el cuidado de sus familias.

- **Turistas**

Edad: 25 a 50 años

Estado social: Alto

Conducta: Hombres y mujeres que viajan de país en país, de ciudad en ciudad, porque les gusta las aventuras y sobre todo les gusta conocer nuevos lugares con climas, culturas, las costumbres y tradiciones, cada uno de los turistas que visitan las diferentes ciudades tienen siempre la costumbre de llevar algún recuerdo de las ciudades que visitan y que tienen un identificativo de su cultura.

Actividades: Las actividades que realizan son buscar lugares atractivos con costumbre y tradiciones y trabajan para ahorrar y poder viajar y conocer los lugares del planeta.

- **Coleccionistas**

Edad: 35 a 80 años

Estado social: Alto

Conducta: Hombres y mujeres que les gusta coleccionar cosas innovadoras y sobre todo que tengan mucha historia plasmadas en sus piezas, les gustan coleccionar muchas cosas que saben que son únicas y no las encuentran.

Actividades: Las actividades que realizan son buscar colecciones donde esté plasmadas cada una de las historias de los pueblos, donde se puedan encontrar viva la cultura de los pueblos aborígenes.

3.8.2 Propuestas medios gráficos y de publicidad

Los medios de publicidad y medios de comunicación que se van a tomar en cuenta son aquellos que nuestro público objetivo tiene acceso y se puede informar del producto que se va a promocionar.

- **Etiqueta:** Se colocará en las piezas artesanales cerámicas para transmitir a nuestro público objetivo para que conozcan que se ha realizado una marca y piezas cerámicas con diseños inspirados en las formas y colores de los vestigios de la etnia Chimbo, el lugar donde se van a encontrar en piezas por separado.



Figura 20-3: Etiqueta 1

Realizado por: Joselyn Chávez y Erik Naranjo, 2018

- **Catálogo:** Medio en sé que presentara todas las propuestas diseñadas y desarrolladas al cual tendrán acceso todo nuestro público objetivo, este medio se encontrara en los talleres que realicen alfarería para que de esta manera pueden escoger y mandar a realizar los diseños propuestos.

Dimensiones: Formato A5

Retícula: Jerárquica



Figura 21-3: Portada

Realizado por: Joselyn Chávez y Erik Naranjo, 2018



Figura 22-3: Introducción

Realizado por: Joselyn Chávez y Erik Naranjo, 2018

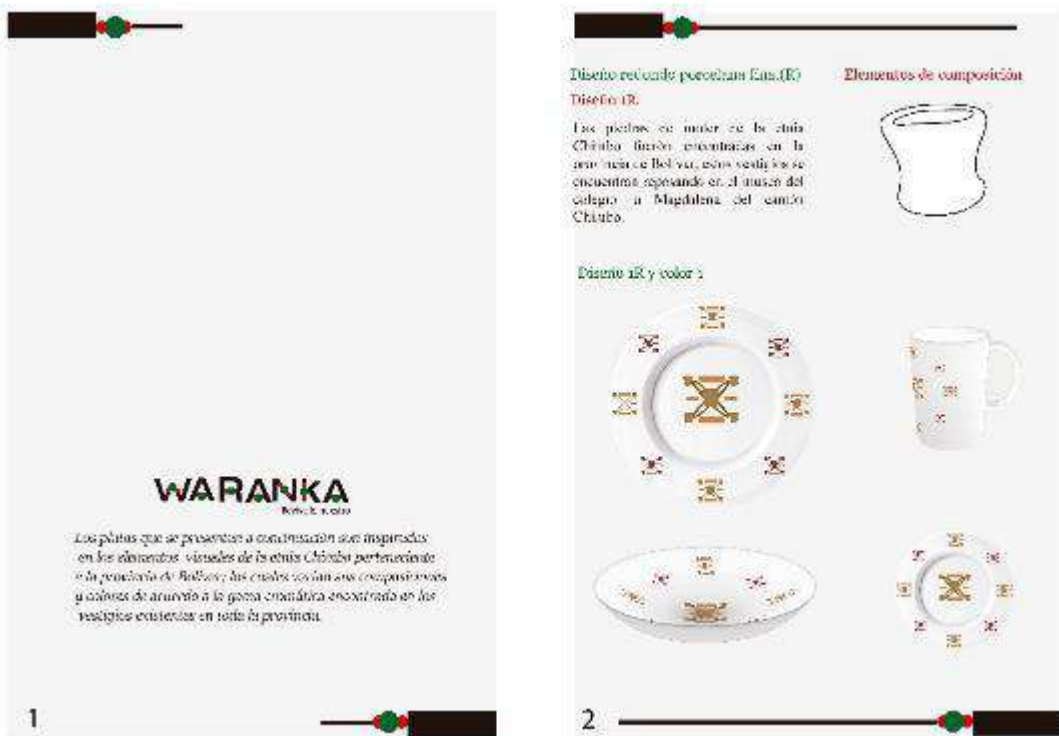

Figura 23-3: Diseño 1

Realizado por: Joselyn Chávez y Erik Naranjo, 2018

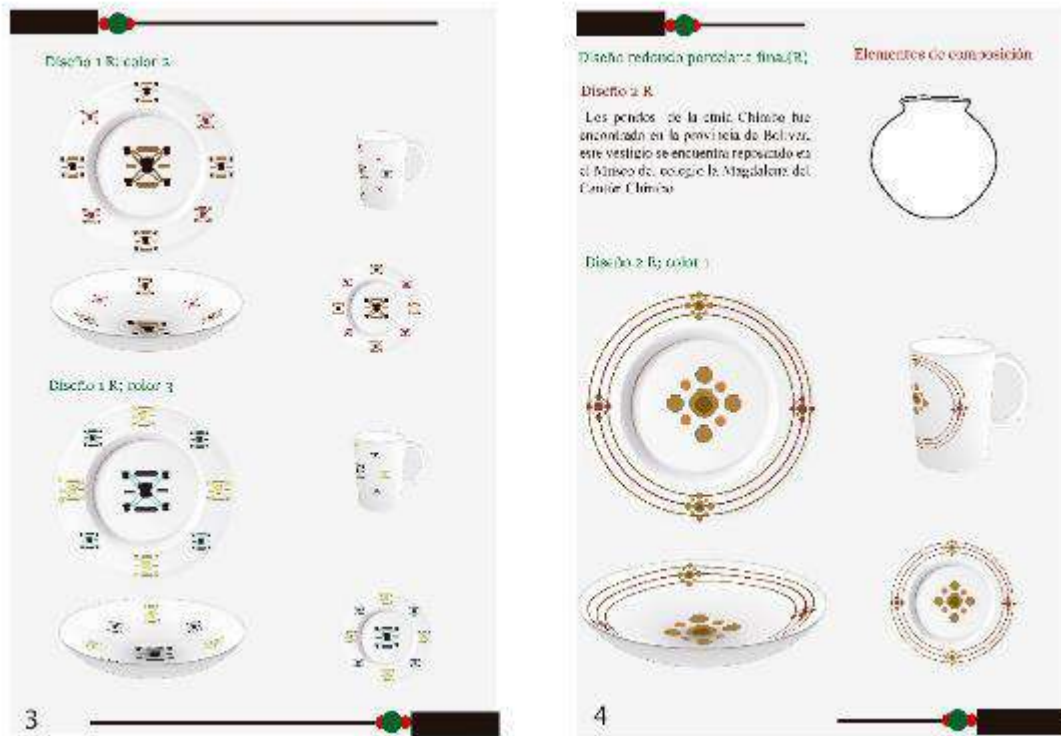

Figura 24-3: Diseño 2

Realizado por: Joselyn Chávez y Erik Naranjo, 2018

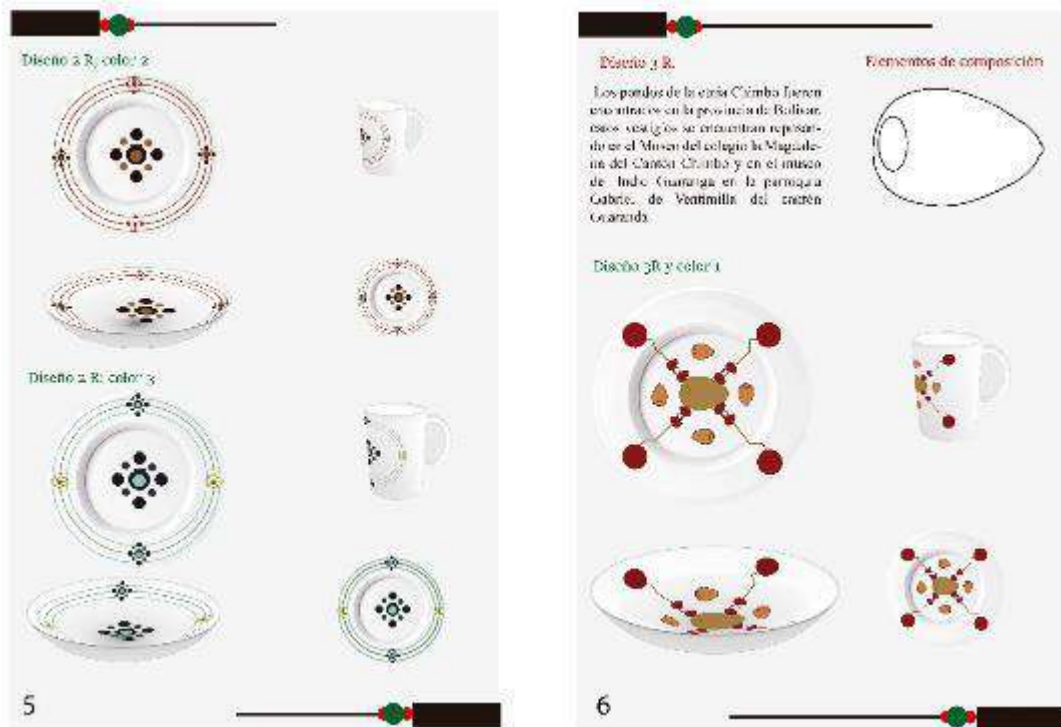

Figura 25-3: Diseño 3

Realizado por: Joselyn Chávez y Erik Naranjo, 2018

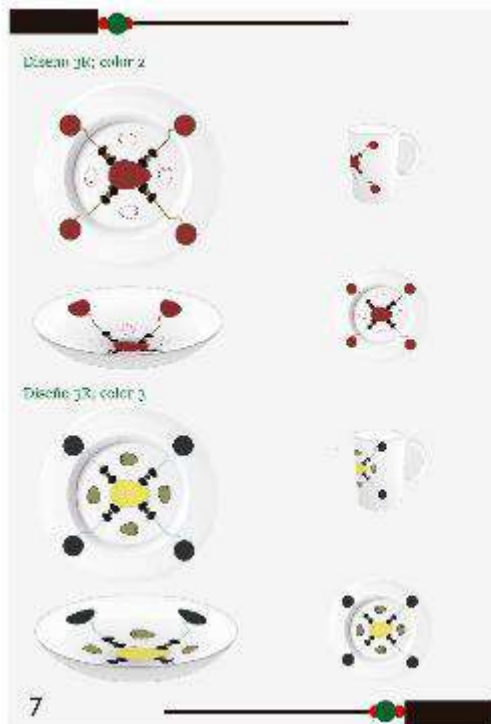

Figura 26-3: Diseño 4

Realizado por: Joselyn Chávez y Erik Naranjo, 2018

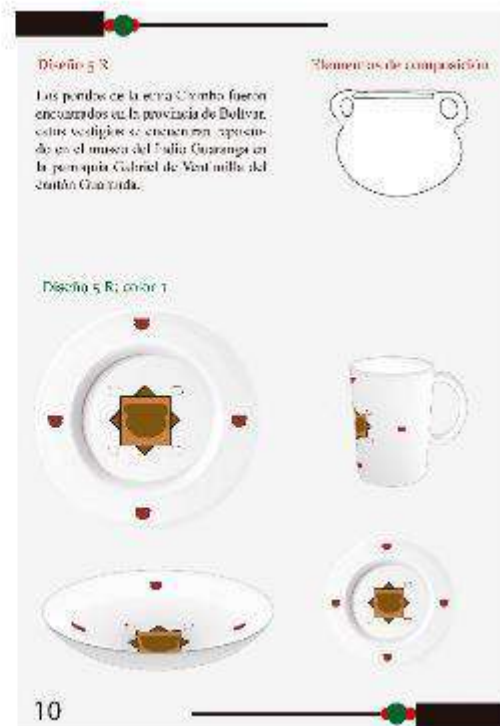
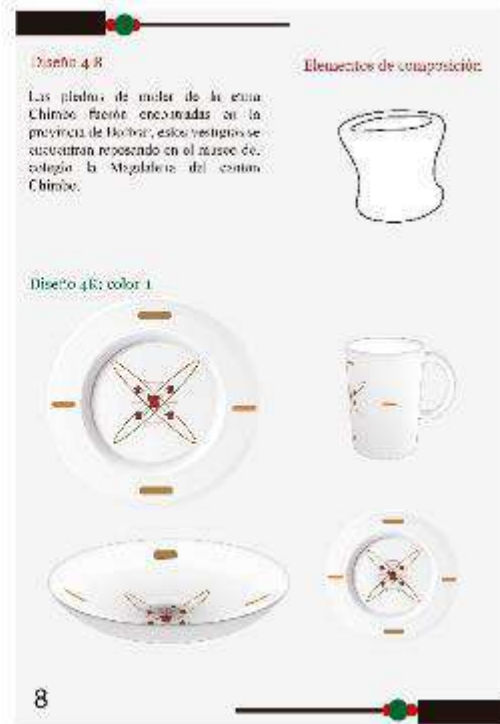

Figura 27-3: Diseño 5

Realizado por: Joselyn Chávez y Erik Naranjo, 2018

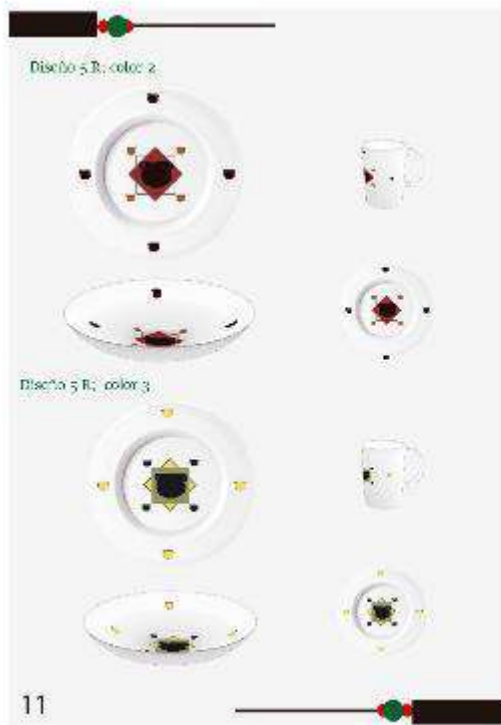

Figura 28-3: Diseño 6

Realizado por: Joselyn Chávez y Erik Naranjo, 2018

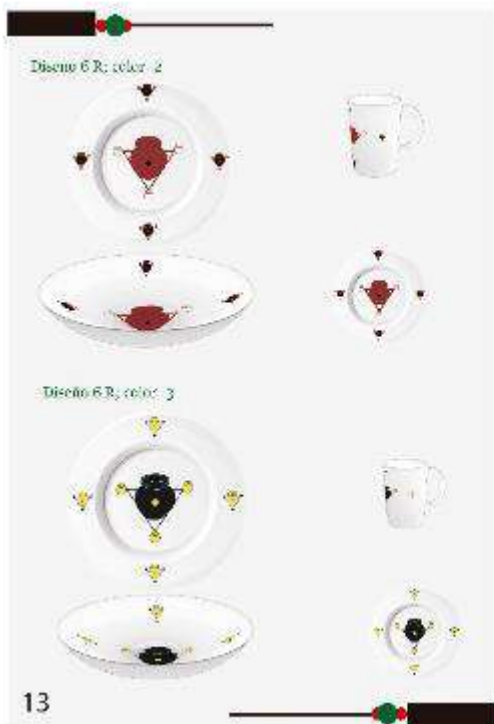

Figura 29-3: Diseño 7

Realizado por: Joselyn Chávez y Erik Naranjo, 2018



Figura 30-3: Diseño 8

Realizado por: Joselyn Chávez y Erik Naranjo, 2018



Figura 31-3: Diseño 9

Realizado por: Joselyn Chávez y Erik Naranjo, 2018

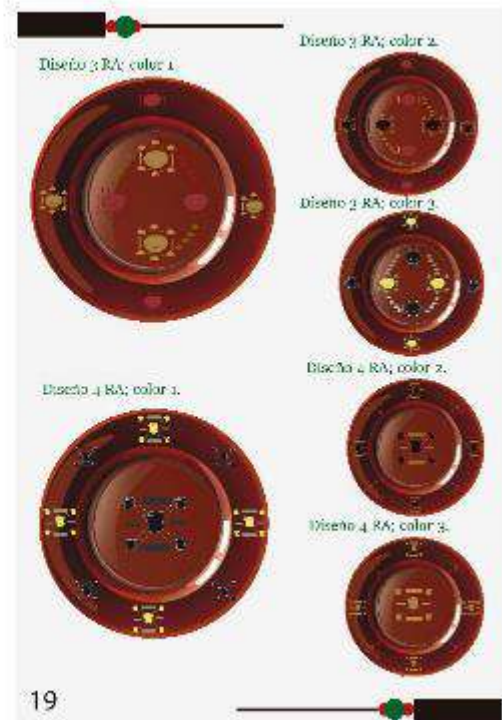
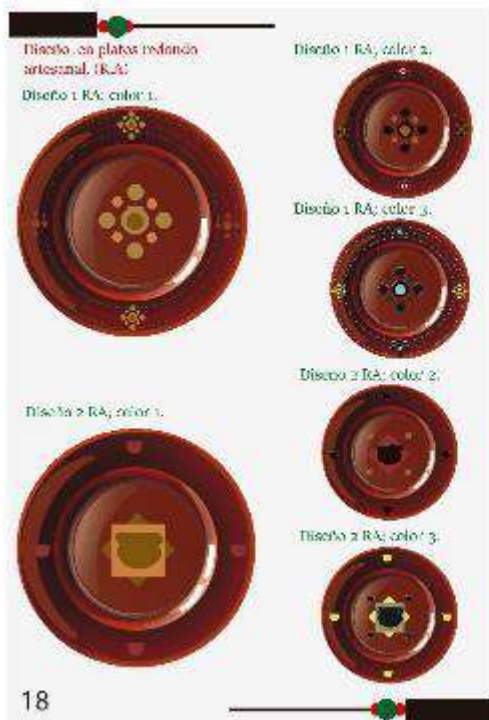

Figura 32-3: Diseño 10

Realizado por: Joselyn Chávez y Erik Naranjo, 2018

- **Packaging:** Este medio tiene como finalidad trasportar, cuidar, proteger las piezas cerámicas y dar a conocer el producto que se ha realizado, este medio será colocado en lugares donde tengan el producto terminado en la ciudad de Guaranda y al posterior a nivel nacional.

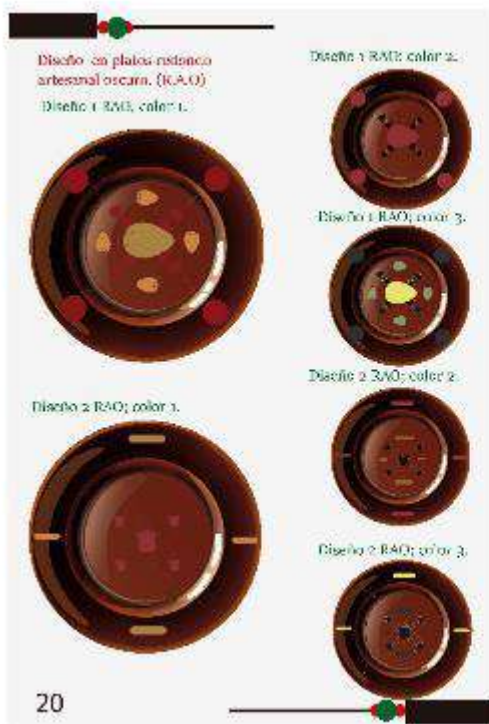

Figura 33-3 Packaging

Realizado por: Joselyn Chávez y Erik Naranjo, 2018

- **Roll up:** Este medio tiene como finalidad dar a conocer las piezas cerámicas, que se ha realizado, este medio será colocado en lugares donde se vaya a promocionar las piezas cerámicas realizadas.



Figura 35-3 Roll up

Realizado por: Joselyn Chávez y Erik Naranjo, 2018

3.9 Conclusión del capítulo de resultados

Los colores, las formas e iconos que se aprecia en los resultados de las tablas codificadas están presentes en los vestigios y cerámicas de la etnia Chimbo, las cuales establecen significados importantes para la composición gráfica, al igual que la gama cromática representan los colores tierra que los chimbos buscaban a través los pigmentos naturales para su decoración. Así mismo los diseños de las piezas cerámicas se fusionan para establecer un valor cultural de la etnia Chimbo, dando paso así al rescate de esta.

CONCLUSIONES

- Se analizó los vestigios de la etnia chimbo perteneciente a la provincia de Bolívar, donde se encuentra una gran variedad de elementos visuales entre formas e iconos, con la ayuda de fichas de fotografías se encontraron diferentes formas de vasijas que tienen una boca angosta, un cuello no tan pronunciado y un cuerpo redondo alargado, además se encontraron pondos, agujetas, piedras de moler, y otras piezas cerámicas, cuyos iconos fueron círculos, triángulos, polígonos y líneas.
- Se determinó gráfica y cromáticamente cada una de las formas e iconos a través de leyes compositivas, en las cuales están la repetición, el equilibrio, el ritmo, en cuanto a la cromática se encontraron una gama de los colores tierra, ya que utilizaban pigmentos naturales para el decorado y pintura de cada una de las piezas cerámicas.
- Los elementos visuales más representativos que han sido seleccionados son: las formas de las vasijas, los iconos en líneas en los pondos, la variación de círculos y óvalos, la cruz y estrellas que los chimbos tenían para realizar las decoraciones de los vestigios.
- Se creó composiciones en base a las formas e iconos aplicando leyes compositivas como son: la repetición, el ritmo, el equilibrio, entre otras, de igual forma se tomó en cuenta los colores tierra, de esta manera se obtuvo diseños para la aplicación en piezas cerámicas de uso el cual cumplirá el objetivo reavivar la identidad de los Chimbos.

RECOMENDACIONES

- A las nuevas generaciones cultivar el valor de la identidad de la etnia Chimbo, a través del conocimiento de la historia y valores culturales que al pasar de los años se han perdido por la falta de transmisión de información.
- Tomar en cuenta la historia de la etnia chimbo y de los vestigios encontrados como fuente de inspiración para el desarrollo de nuevos proyectos, cuya finalidad sea el rescate cultural.
- Cuidar cada uno de los vestigios y piezas cerámicas encontradas, por parte de las dependencias gubernamentales para que de esta manera se pueda obtener información de la historia de los pueblos ancestrales de la provincia.
- Para realizar nuevas composiciones y propuestas gráficas, en la que está inmersa la etnia Chimbo y su cultura se debe realizar estudios en función al análisis e identificación de la información para contribuir en el fortalecimiento identidad de nuestros pueblos ancestrales.

BIBLIOGRAFÍA

AGUIRRE, Ángel. *Etnografía, Metodología cualitativa en la investigación Sociocultural.* España : Marcombo, 1995.

BARTHES, Roland, y otros. *La Semiología.* Buenos Aires : Tiempo contemporáneo, 1972.

BENSE, Max y WALTHER, Elisabeth. *La Semiótica, Guía alfabética.* Barcelona : Anagrama, 1975.

ERASO, Abraham. *La Provincia de Bolívar en 1934.* Quito : Talleres Gráficos Nacionales, 2008.

ESPINOZA , Waldemar. *La Etnia Chimbo, al oeste de Riobamba: El Testimonio de la Etnohistoria.* Guayaquil : Artes Graficas SENEFERLDER, 1888.

GILLAM, Robert. *Fundamentos del diseño.* 9ª edición. Buenos Aires: Víctor Leru, 1975, pp.19.

GOETZ, Jorge y LECOMPTE, Margaret. *Etnografía y diseño cualitativo en investigación educativa.* Madrid : Ediciones MORATA S.A, 1988.

IDROVO, Jaime. *Kurazgos autonomos y Control de Ecologias Diversas; Caso: lLa Provinica de Bolivar.* Cuenca : Fondo de Cultura Ecuatoriana, 1994.

LISBOA, Consejero. *Relación de un viaje a Venezuela, Nueva Granada y Ecuador.* Madrid: Ediciones de la Presidencia de la República de Venezuela, 1954.

MUNARI, Bruno. *Como nacen los objetos.* Barcelona : Gustavo Gili, 1983. pp. 35-64.

QUINATOYA, Estelina. *Representaciones Ancestrales y Colores del cosmos.* Quito : Nuevo Arte, 2013. 978-9942-07-387-7.

SAMARA, Timothy. *Diseñar con y sin retícula.* s.l. : Roberto Gili, 2004. pp. 8-25

SANDOVAL, Mónica. *Proyecto Integrador I.* Riobamba : E-Copy Center, 2011. pp. 74-77.

UNESCO. *CONVENCIÓN PARA LA SALVAGUARDIA DEL PATRIMONIO CULTURAL INMATERIAL* . [En línea] 17 de Octubre de 2003.
http://www.crespial.org/public_files/files/Convencion-Acuerdo-ReglamentosCRESPIAL.pdf..

WONG, Wicius. *Principios del diseño en color*. Barcelona : s.n., 1988. pp. 3.

WONG, Wicius. *Principios del diseño bi y tridimensional*. Barcelona : Gustavo Gili, 1992. pp. 9 -93..

ANEXOS

ANEXO A



ESCUELA SUPERIOR POLITÉCNICA DE CHIMBORAZO
FACULTAD DE INFORMÁTICA Y ELECTRÓNICA
ESCUELA DE DISEÑO GRÁFICO



Entrevista

Objetivo: Conocer sobre las características de los elementos de la etnia Chimbo de la provincia de Bolívar.

Nombre:

Cuestionario

1. ¿Conoce usted de la etnia Chimbo?

.....

2. ¿Explique qué actividades dedicaban los de la etnia Chimbo?

.....

3. ¿Cómo es difundida la etnia Chimbo?

.....

4. ¿Cuáles son los alcances realizados de la etnia Chimbo?

.....

5. ¿Cuáles son las características influyentes a la etnia Chimbo?

.....

6. ¿Qué tipo de iconos se puede encontrar en los objetos y vestigios de la etnia Chimbo?

.....

7. ¿Qué símbolos son los más representativos en la etnia Chimbo?

.....

8. ¿Conoce usted el significado de los símbolos de los objetos de la etnia chimbo?

.....

9. ¿Hace cuánto están asentados la etnia Chimbo en la provincia?

.....

10. ¿Cuál es la evolución que ha tenido la etnia Chimbo?

.....

11. ¿Cuál es la manera que se está rescatando la cultura de la etnia Chimbo?

.....

12. ¿Considera que los símbolos de la etnia Chimbo estén empleados en platos cerámicos artesanales?

.....

ANEXO B



**ESCUELA SUPERIOR POLITÉCNICA DE CHIMBORAZO
FACULTAD DE INFORMÁTICA Y ELECTRÓNICA
ESCUELA DE DISEÑO GRÁFICO**



Encuesta

Objetivo: Conocer sobre los vestigios y elementos que se encuentran en la provincia de la etnia Chimbo

Nombre:

Encierre en un circula una respuesta, la cual usted debe justificar su respuesta

Cuestionario

1. ¿Conoce usted sobre la etnia Chimbo?

Si

No

Por qué:

.....

2. ¿Conoce usted que realizaban los chimbos?

Si

No

Por qué:

.....

3. ¿Considera usted que la etnia Chimbo fue difundida?

Si

No

Por qué:

.....

4. ¿Conoce usted son los alcances realizados de la etnia Chimbo?

Si

No

Por qué:

.....

5. ¿Conoce cuáles son las características influyentes a la etnia Chimbo?

Si

No

Por qué:

.....

6. ¿Conoce los símbolos los más representativos en la etnia Chimbo?

Si

No

Por qué:

.....

7. ¿Conoce usted el significado de los símbolos de los objetos de la etnia Chimbo?

Si

No

Por qué:

.....

8. ¿Conoce usted hace cuanto están asentados la etnia Chimbo en la provincia?

Si

No

Por qué:

.....

9. ¿Conoce cuál es la evolución que ha tenido la etnia Chimbo?

Si

No

Por qué:

.....

10. ¿Conoce alguna la manera que se está rescatando la cultura de la etnia Chimbo?

Si

No

Por qué:

.....

**11. ¿Considera que los símbolos de la etnia Chimbo estén empleados en platos
cerámicos artesanales?**

Si

No

Por qué:

.....